



CINÉMATHÈQUE DE BRETAGNE

G W A R E Z F I L M O ù
BRITTANY FILM ARCHIVE

RAPPORT D'ACTIVITÉ 2022

Cinémathèque de Bretagne
2, avenue Clemenceau - 29200 Brest
Tel. 02 98 43 38 95
www.cinematheque-bretagne.bzh

Antenne Loire-Atlantique
Archives départementales de Loire Atlantique
BP 23505 - 6, rue de Bouillé
44035 Nantes cedex 1 - Tél. 02 51 72 96 89

Antenne Haute-Bretagne
Maison des Sciences de l'Homme en Bretagne
2 avenue Gaston Berger - CS 24307
35043 Rennes cedex - Tél. 02 22 51 44 19

L'année 2022 restera celle d'un retour à une activité normale après deux années bousculées par la crise sanitaire. Ce rapport d'activité démontre la vitalité de la Cinémathèque de Bretagne. Cette vitalité est portée par des administrateurs.trices et une équipe professionnelle passionnés par leurs missions d'intérêt général au service de la Bretagne et de ses habitants. Les collections de films et d'appareils, construites depuis 37 ans, représentent un patrimoine commun mis à disposition de toutes et de tous, pour que chaque concitoyen.ne exerce pleinement ses droits culturels.

Les champs d'intervention sont multiples, les partenariats d'une rare diversité et les projets au croisement de la singularité des regards tout autant que des pratiques. La résidence documentaire du Pays du vignoble nantais, initiée par les Archives départementales de Loire-Atlantique partenaire historique de la Cinémathèque de Bretagne, fut le moment phare de cette année 2022. D'autres projets ont vu le jour, de nombreux se sont poursuivis et développés.

En parallèle, l'équipe s'est particulièrement investie dans l'élaboration du Projet scientifique culturel et éducatif 2023-2028, en concertation avec les différents membres des instances associatives et les partenaires publics. Cette nouvelle feuille de route, pour les cinq années à venir, répond ainsi à la nécessité de planifier les actions structurantes rendant possible le plein exercice des missions d'intérêt général de la Cinémathèque de Bretagne.

Que toutes et tous, salarié.es et bénévoles, soient ici remercié.es pour leur engagement durant cette année riche et dense de projets !

Gaïd Pitrou (directrice) et Michel Guilloux (président)

Table des matières

LES INSTANCES ASSOCIATIVES	3
LE CONSEIL D'ADMINISTRATION	3
LE COMITÉ DE SUIVI	3
LE CONSEIL SCIENTIFIQUE ET D'ÉTHIQUE	4
LES ADHÉRENT.ES	5
L'ÉQUIPE PROFESSIONNELLE	6
LES CHIFFRES CLÉS	7
LES TEMPS FORTS DE 2022	8
LES MISSIONS DE LA CINÉMATHÈQUE DE BRETAGNE DU 1^{er} JANVIER au 31 DÉCEMBRE 2022	10
LA COLLECTE DES FILMS	10
LES ÉTAPES DE LA COLLECTE	10
LA COLLECTE EN 2022	10
LE TRAITEMENT DOCUMENTAIRE	11
LES ÉTAPES DU TRAITEMENT DOCUMENTAIRE	11
LE TRAITEMENT DOCUMENTAIRE EN 2022	11
LA CONSERVATION	12
LES COLLECTIONS DE LA CINÉMATHÈQUE DE BRETAGNE	12
LES CONDITIONS DE CONSERVATION	14
LES CHANTIERS COLLECTIFS	16
LA NUMÉRISATION EN 2022	17
LE DÉPÔT RÉGIONAL	20
LA RECHERCHE & LE DÉVELOPPEMENT	20
LA COLLABORATION AVEC L'ÉCOLE NATIONALE SUPERIEURE MINES-TELECOM ATLANTIQUE BRETAGNE PAYS DE LA LOIRE (IMT ATLANTIQUE)	20
LES PROJETS ET RESEAUX DE RECHERCHE EN SCIENCES HUMAINES ET SOCIALES	21
MEMOIRE FILMIQUE DES TERRITOIRES (MÉFITER), DE NOUVELLES PERSPECTIVES POUR DIAZ	22
LA VALORISATION	22
LA PROGRAMMATION CULTURELLE	22
LES ARCHIVES REVISITÉES	24
L'ÉDUCATION ARTISTIQUE ET CULTURELLE	25
LA FORMATION	26
LA VENTE DE PROGRAMMES : DISTRIBUTION	27
LA VENTE D'IMAGES : CESSION D'EXTRAITS POUR LA CRÉATION DE NOUVELLES OEUVRES	28
LA COMMUNICATION	31
ENTREFIL – LA LETTRE D'INFO	31
LE SITE INTERNET	31
LES RÉSEAUX SOCIAUX	32
LES INTERVENTIONS DANS LES MÉDIAS	32
LES RÉSEAUX PROFESSIONNELS ET CULTURELS	33
LE BILAN SOCIAL	35
EFFECTIF ET EMBAUCHES	35
ORGANISATION DU TRAVAIL	35
FORMATION PROFESSIONNELLE	35
ANNEXES	37
Annexe 1 – Note du 9 juillet 2022 au comité de suivi	37
Annexe 2 – Liste non exhaustive des interventions dans les médias	40

LES INSTANCES ASSOCIATIVES

LE CONSEIL D'ADMINISTRATION

La Cinémathèque de Bretagne est une association loi 1901. Créée en 1986, elle a pour missions la collecte, la préservation et la valorisation des archives audiovisuelles de la Bretagne et des bretons et bretonnes. En tant qu'association, son projet et ses orientations sont définies et garanties par un conseil d'administration. Ses missions sont reconnues d'intérêt général par le ministère de la Culture et au titre du code des impôts.

Faisant suite à l'assemblée générale du 23 juin 2022 et au conseil d'administration du 28 septembre 2022 les élu.es aux différentes instances de l'association sont les suivant.es :

COLLÈGE DÉPOSANT·ES ACTIF·VES

Michel GUILLOUX (président)

Patrick LE HÉNAFF

Muriel LE MORVAN

Gilles WILLEMS (membre du bureau)

Yves MAHÉ

Emmanuelle PENCALET (membre du bureau)

COLLÈGE ADHÉRENT·ES

Catherine DELALANDE

Mirabelle FRÉVILLE

Dimayale VITA

COLLÈGE STRUCTURES CULTURELLES ET PATRIMONIALES

Marc SENANT – Cinéphare (co-trésorier)

Catherine SPARTA – Directrice de l'Écomusée des Monts d'Arrée (co-trésorière)

Patrice VENNEGUEUS – Chlorofilm (secrétaire)

LE COMITÉ DE SUIVI

Il a pour fonction de veiller à ce que l'association remplisse les missions qui lui ont été confiées par convention. Il est composé de représentant·es des partenaires institutionnels et financiers suivants :

- La Région Bretagne
- Le Conseil départemental du Finistère
- La Ville de Brest
- Le Centre national du cinéma et de l'image animée (CNC)

LE CONSEIL SCIENTIFIQUE ET D'ÉTHIQUE

Hubert BUDOR	Réalisateur de documentaires Enseignant à l'ESRA (École Supérieure de Réalisation Audiovisuelle)
André COLLEU	Fondateur et directeur de la Cinémathèque de Bretagne de 1986 à 2000
Agnès DELEFORGE	Chargée de projets Mémoire audiovisuelle à Normandie Images (76) Membre depuis 1993 de l'association européenne Inédits, elle en est la vice-présidente de 2005 à 2016 Membre de la Commission du patrimoine cinématographique du CNC depuis 2013
Gwenola FURIC	Spécialiste en conservation-restauration photographique auprès des musées et archives du Grand Ouest Déléguée régionale de la FFCR (Fédération Française des professionnels de la Conservation-Restauration) Membre de la Commission Scientifique de Restauration de la DRAC Pays de la Loire
Ronan CALVEZ	Professeur des universités, directeur adjoint de la Maison des Sciences de l'homme en Bretagne (MSHB), responsable du projet PROLAB CRBC
Gilles OLLIVIER	Historien du cinéma amateur - Enseignant
Béatrice de PASTRE	Directrice des collections – Directrice adjointe du patrimoine Centre national du Cinéma et de l'image animée
Tanguy PERRON	Historien - Responsable du patrimoine audiovisuel à Périphérie (93) Auteur <i>Le cinéma en Bretagne</i> (Palatines éditions, 2006)
Naïk RAVIART	Chercheuse et historienne de la danse. Représentante auprès de la Cinémathèque de Bretagne des films déposés par son père, l'ethnologue Jean-Michel Le Guilcher
Grégory WALLET	Docteur en sciences cognitives – Maître de conférences Université Rennes 2 Administrateur de l'ICS (Institut de la Cinématographie scientifique)

LES ADHÉRENT.ES

Entre le 1^{er} janvier et le 31 décembre 2022, on dénombre **121 adhésions** à la Cinémathèque de Bretagne. Le nombre d'adhésions a baissé cette dernière année (168 adhésions en 2021).

Dans la continuité du choix fait en 2020 de donner accès aux films en ligne à toutes et tous, l'adhésion n'est plus un préalable à la consultation d'une grande partie des collections. C'est une des raisons pour lesquelles le nombre d'adhésions est en baisse.

ADHÉSIONS 2022

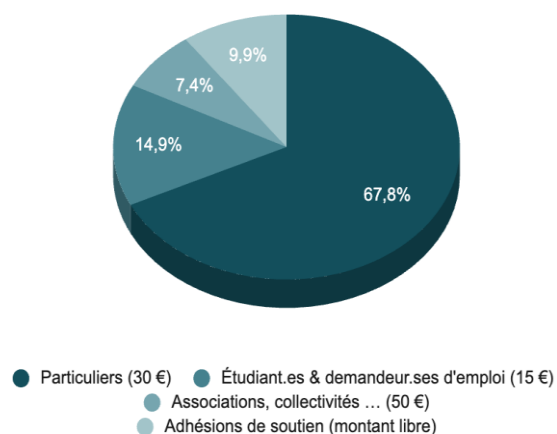

Domiciliation des adhérent.e.s - 2022

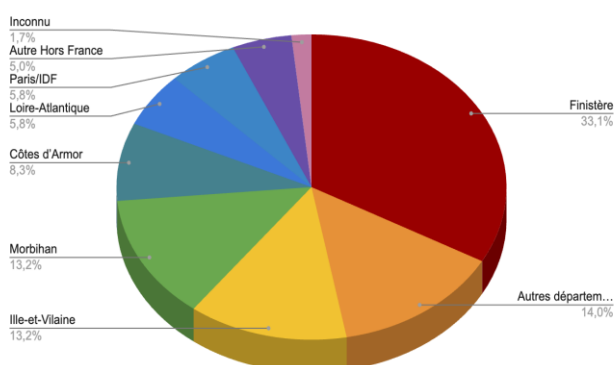

La majorité des adhérent.es se situe toujours dans le Finistère, ce qui est le cas depuis de nombreuses années. Les adhésions "autres départements" représentent invariablement la même proportion des adhésions totales. En revanche, on constate une augmentation de la proportion des adhésions venant d'Ile et Vilaine et du Morbihan.

La Cinémathèque de Bretagne propose également un **système d'adhésion spécifique pour les médiathèques**. **Six médiathèques bretonnes** sont désormais adhérentes. Pour certaines, les usagers bénéficient d'un accès direct via leur inscription à la médiathèque. C'est le cas à la médiathèque François Mitterrand – Les Capucins à Brest, à la médiathèque Etienne Caux à Saint Nazaire et à l'UBO (Université de Bretagne Occidentale). Via la plateforme [SYREN](#), la Bibliothèque du Finistère propose un accès à des ressources en ligne, et notamment aux collections de la Cinémathèque de Bretagne, pour l'ensemble des bibliothèques adhérentes au réseau.

L'ÉQUIPE PROFESSIONNELLE

DIRECTION

Gaïd PITROU

COORDINATION DE PROJETS & COMMUNICATION

Amélie GROSJEAN
(départ en décembre)

GESTION ADMINISTRATIVE RH & COMPTABILITÉ

Cécile BOUDINEAU

ASSISTANAT ADMINISTRATIF, JURIQUE & COMPTABILITÉ

Dorine ALLAINMAT
(d'avril à octobre)

CONSERVATION

Nicolas NOGUES

Responsable technique, data et conservation

Alan LOZEVIS

Technicien archiviste

COLLECTE (films & appareils)

Hervé LE BRIS

DOCUMENTATION

Véronique LANGLOIS

COLLECTE, DOCUMENTATION & VALORISATION

Jean-François DELSAUT

Responsable de l'antenne Haute Bretagne

Remplacé en octobre par **Maria DE FILIPPIS**

Pascal LE MEUR

Responsable de l'antenne de Loire-Atlantique

VALORISATION

Mevena GUILLOUZIC-GOURET

Valorisation des collections en
ligne & projets en langue
bretonne

Remplacée par **Dorine
ALLAINMAT** jusqu'à mars 2022
(congé maternité)

Lucie JULLIEN

Vente d'images
& relations avec les
professionnel.les

Marie CARREZ

Programmation
& diffusion culturelle

Remplacée par **Claire ANDRÉ** à
partir d'octobre 2022 (Congé
sans solde)

LES CHIFFRES CLÉS

LES COLLECTIONS DE LA CINÉMATHÈQUE DE BRETAGNE

1 986 déposant-es

29 063 supports physiques inventoriés dans la base de données

1 821 appareils inventoriés et conservés

8 405 films accessibles gratuitement en ligne



EN 2022

1 308 dépôts provisoires

2 326 supports inventoriés dans la base de données

347 heures de films numérisées (23% argentique / 77% vidéo)

Plus de 9 900 spectateur·rices lors de séances publiques

317 461 visites sur le site internet

7 433 abonné·es à la newsletter mensuelle



LES TEMPS FORTS DE 2022

L'année 2022 marque la fin des contraintes sanitaires liées à la pandémie. Voici en quelques dates, les temps forts de l'année :

MARS - MISSION E-TY, UN FILM ENTièrement RÉALISÉ À PARTIR DE FILMS ISSUS DES COLLECTIONS

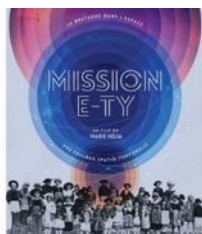

Avec des extraits de 81 films, Marie Hélia et Emmanuelle Pencalet ont tissé un voyage à travers la Bretagne et la vie des Breton.ne.s. Un poème en images de 63 minutes qui a été projeté dans de nombreuses salles de Bretagne et de France.

Mission E-ty a été présenté en avant-première aux Studios à Brest le 3 mars 2022, devant une salle conquise.

MAI - ACCUEIL DE L'ÉQUIPE DU PÔLE PATRIMOINE DE CICLIC CENTRE-VAL DE LOIRE

Afin d'échanger sur les réalités et les pratiques de la Cinémathèque de Bretagne et de Ciclic, l'équipe du Pôle Patrimoine de Ciclic est venue à Brest pendant 3 jours. Cela a permis de riches temps de travail ainsi qu'une meilleure connaissance réciproque des usages des deux structures.

JUIN - PARTICIPATION AU FESTIVAL *IL CINEMA RITROVATO* DE BOLOGNE

Le 32^e festival de cinéma *Il Cinema Ritrovato* de Bologne a célébré le centenaire du format Pathé-Baby. Ce format de pellicule, inventé par la société Pathé en 1922, a remporté un grand succès auprès des cinéastes amateurs. Pour l'occasion, plusieurs sélections européennes de films amateurs 9,5 mm ont été projetées au cours du festival. *Une partie de cartes mouvementée* du cinéaste breton Emile Gaudu réalisé en 1925, a été sélectionné dans un des programmes du festival.

OCTOBRE – LANCEMENT DE LA MISSION D'ÉTUDE SUR LE DÉPÔT RÉGIONAL ÉTENDU

Adeline Le Dantec a été chargée d'un audit sur la mise en œuvre d'un dépôt régional étendu pour la conservation et l'accessibilité des œuvres audiovisuelles et cinématographiques de Bretagne, dans la continuité des réflexions et ateliers menés depuis 2020. Les Rencontres de Films en Bretagne ont été l'occasion de présenter le lancement de cette étude aux professionnels.

OCTOBRE – RÉSIDENCE DOCUMENTAIRE DANS LE PAYS DU VIGNOBLE NANTAIS

Initiée en 2020, le calendrier de la résidence documentaire en Loire-Atlantique a dû être revu compte-tenu des conditions sanitaires. Les trois structures patrimoniales, la Cinémathèque de Bretagne, les Archives départementales de Loire-Atlantique et le musée du Vignoble nantais, ont poursuivi le travail engagé afin que le projet puisse voir le jour en 2022. Cette résidence documentaire s'est tenue du 12 au 15 octobre 2022, accueillie par le musée du Vignoble nantais, ponctuée par cinq séances de projection, en salle et en plein air. Elle visait à :

- compléter le volet documentation des films déjà dans ses collections,
- valoriser les images liées au territoire
- enrichir les fonds avec de nouveaux dépôts et dons.

La résidence a représenté un enjeu fort en termes de construction et de préservation du patrimoine commun d'un territoire (objets, archives papier, archives audiovisuelles). La collecte et la documentation furent au cœur de ce projet. 39 éléments films ont été collectés lors de cette résidence, déposés par sept déposants.

OCTOBRE – LES RENDEZ-VOUS DE L'HISTOIRE DE BLOIS

La Cinémathèque de Bretagne a été invitée par Ciclic Centre-Val de Loire à participer à deux rencontres des Rendez-vous de l'Histoire de Blois qui se déroulaient du 5 au 9 octobre 2022 et qui avaient pour thème la mer : une ciné-conférence "*La Bretagne vue par des gens d'hier... Entre évolutions et transformations d'un territoire*" et la table ronde "*1945-1980 : Sports de mer sous l'œil du cinéma amateur*". Une belle occasion pour mettre en avant les films de la Cinémathèque de Bretagne et d'échanger autour des thématiques chères au

cinéma amateur.

NOVEMBRE - COLLOQUE INTERNATIONAL DE BERNE - ANNIVERSAIRE DU FORMAT 9,5 MM PATHE BABY

À l'occasion du centenaire du Pathé Baby, le Lichtspiel-Cinémathèque de Berne organisait le symposium *9,5mm and cinema is everywhere* du 17 au 19 novembre. La Cinémathèque de Bretagne a été invitée à participer à une table ronde sur les pratiques de conservation du Pathé Baby et a présenté 3 projets en cours de développement sur les matériels de lecture de ce format.

NOVEMBRE – JOURNEES PROFESSIONNELLES DU FESTIVAL DE FILM DE MEMOIRE ORGANISÉ PAR L'ASSOCIATION POUR LA PROMOTION DU CINEMA DES ANTILLES ET DE LA GUYANE

Dans la démarche de construction de la Cinémathèque Numérique de la Caraïbe (CINUCA), deux journées professionnelles ont été proposées pour sensibiliser et informer le public du festival sur la préservation du patrimoine cinématographique. La Cinémathèque de Bretagne a été invitée à participer à deux tables rondes.

DÉCEMBRE - COLLOQUE INTERNATIONAL DE LA FONDATION PATHÉ

Les célébrations du centenaire du Pathé Baby se sont conclues par le colloque international organisé par la Fondation Jérôme Seydoux-Pathé à Paris les 5 et 6 décembre : *Du Pathé-Baby au 9,5mm, l'invention du cinéma chez soi*. La Cinémathèque a présenté pour l'occasion le fonds Joliot-Curie en présence des deux petits enfants de Marie Curie : Pierre Joliot et Hélène Langevin-Curie.

LES MISSIONS DE LA CINÉMATHÈQUE DE BRETAGNE DU 1^{er} JANVIER au 31 DÉCEMBRE 2022

LA COLLECTE DES FILMS

LES ÉTAPES DE LA COLLECTE

La Cinémathèque de Bretagne collecte les films tournés en Bretagne ainsi que les images filmées à travers le monde par des cinéastes amateurs et professionnels bretons.

La collecte de films s'opère principalement autour de deux genres :

- les films amateurs ;
- les films professionnels.

Le collectage est toujours soumis à un choix drastique lié à l'intérêt patrimonial. La connaissance fine des collections de la Cinémathèque de Bretagne permet aux collecteurs de définir des priorités dans leur sélection des films à conserver.

De plus en plus de professionnels se tournent vers la Cinémathèque de Bretagne pour déposer l'œuvre de leur vie à l'occasion d'un départ à la retraite ou de la fermeture d'une société de production. Ces dépôts professionnels existent déjà dans les collections, mais leur augmentation constatée entraîne de nouveaux questionnements. Cette évolution des dépôts professionnels a précisément conduit à lancer un audit mené par Adeline Le Dantec sur l'élargissement du dépôt régional et la conservation de la mémoire filmée professionnelle en Bretagne, dont les conclusions seront présentées en 2023.

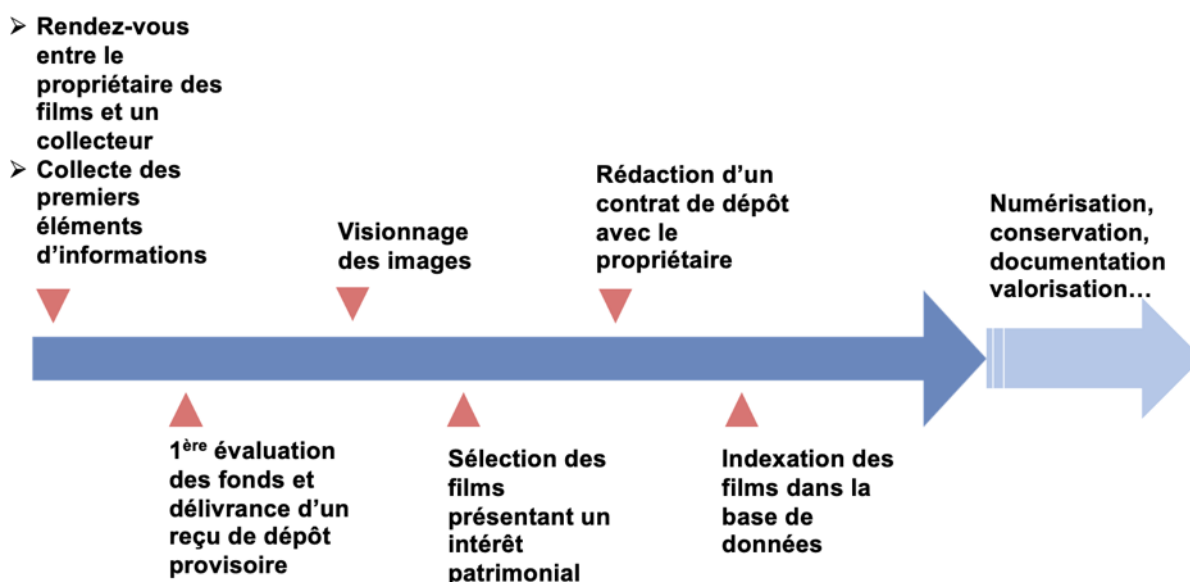

LA COLLECTE EN 2022

Les chiffres de la collecte en 2022 ont augmenté par rapport à 2021 :

- **23 nouveaux déposant-es** ont confié leurs films à la Cinémathèque de Bretagne (hors dépôt régional).
- **1308 dépôts provisoires** ont été enregistrés. Il s'agit de films nécessitant un visionnage complet qui permettra de définir leur intérêt patrimonial et donc leur entrée dans les collections de la Cinémathèque de Bretagne. Cette forte augmentation s'explique par la présence de dépôts professionnels en vidéo.

- **2 326 supports ont été inventoriés** cette année. Ces supports issus, soit de dépôts antérieurs, soit de la collecte de l'année 2022 sont désormais référencés dans la base de données des collections (DIAZ).

LE TRAITEMENT DOCUMENTAIRE

LES ÉTAPES DU TRAITEMENT DOCUMENTAIRE

Le traitement documentaire est essentiel à la préservation des fonds d'archives. Faute d'informations autour des images collectées, les films ne sauront être valorisés et perdront leur valeur patrimoniale.

La documentation des films se déroule en plusieurs étapes :

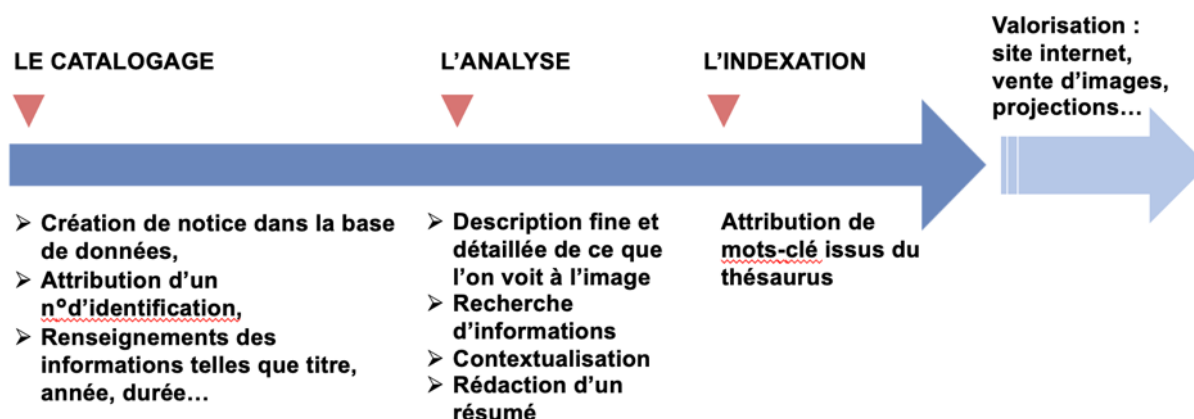

DIAZ, UN OUTIL SUR MESURE

L'indexation et la documentation des fonds sont rendus possibles grâce à une base de données spécifique : DIAZ. Celle-ci est née à la Cinémathèque de Bretagne et a été développée début 2000 avec le concours de la société Virtualys. Cet outil est un système de gestion de données spécialement adapté aux besoins de centres de gestion d'archives audiovisuelles inédites. Depuis sa création, de nombreuses structures ont choisi d'utiliser ce logiciel en devenant membre de l'association Diazinterregio créée en 2010. Aujourd'hui 18 structures adhérentes œuvrent au développement de la base de données DIA.

LE TRAITEMENT DOCUMENTAIRE EN 2022

Le poste de documentaliste, pérennisé à mi-temps en 2021, est passé à temps plein en septembre 2022, permettant ainsi le développement des actions engagées, dont l'harmonisation des pratiques et un travail collectif autour des problématiques documentaires.

Les missions se sont concentrées autour de plusieurs points, dans une logique de travail de fond et de participation aux projets portés par l'association, avec notamment :

Une documentation approfondie des films

- Traitement de fonds spécifiques et dans le cadre de projets : dossier pédagogique sur l'anniversaire des Accords d'Évian et de l'indépendance de l'Algérie, les Rendez-vous de l'Histoire de Blois, la résidence documentaire en Pays du vignoble nantais ;
- Recueil de témoignages (Anne Guillou, Marc Kohler...);
- Documentation des listes de films en attente de traitement (films sans descripteur, sans date, sans résumé...).

La valorisation des images

- Travail documentaire sur les films de la programmation de la Cinémathèque de Bretagne ;

- Collecte d'informations et rédaction de biographies en lien avec la création d'une rubrique dédiée sur le site internet de la Cinémathèque de Bretagne : mise en ligne d'une quarantaine de portraits de cinéastes ;
- Formation : accueil et accompagnement d'étudiant-es et de chercheur-ses.

Un travail d'équipe grâce à l'élaboration d'outils méthodologiques

- Accompagnement dans le traitement et l'analyse des images ;
- Gestion du centre de documentation : nouvelles acquisitions régulières ;
- Mise à disposition de ressources documentaires (sitographie, documents de méthodologie type fiches pour la description et le recueil d'informations, le recueil de données biographiques pour la rédaction de portrait, etc.) ;
- Participation à la résidence documentaire en Pays du vignoble nantais ;
- Veille informationnelle à destination de l'équipe.

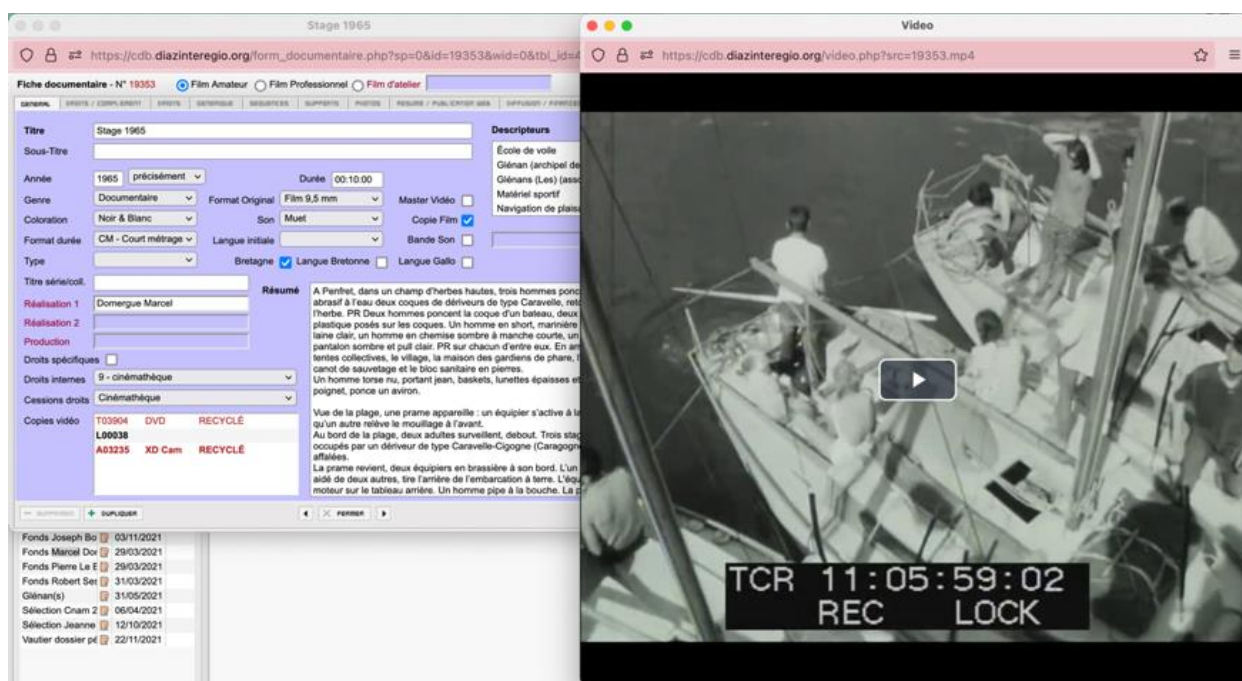

LA CONSERVATION

LES COLLECTIONS DE LA CINÉMATHEQUE DE BRETAGNE

Les collections de la Cinémathèque de Bretagne sont composées **essentiellement de films** (sur différents supports) et d'appareils. **De la documentation papier et des éléments photographiques** viennent compléter ces collections dès lors qu'ils apportent des compléments d'information sur les films et appareils.

▪ **LES FILMS**

Les supports physiques présentés ci-après correspondent aux supports originaux composant les collections de la Cinémathèque de Bretagne.

Nombre total de supports physiques inventoriés et conservés	29 063
Nombre total de fichiers natifs numériques inventoriés	2 968
TOTAL	32 031

Le nombre de supports physiques est en baisse par rapport à l'année dernière. Cela est dû à plusieurs actions : le transfert de supports à d'autres structures (vers des collections plus appropriées ou dans des lieux sécurisés pour les pellicules nitrates) ou la destruction de supports numérisés (pellicules ou vidéos détériorées).

Typologie des supports conservés

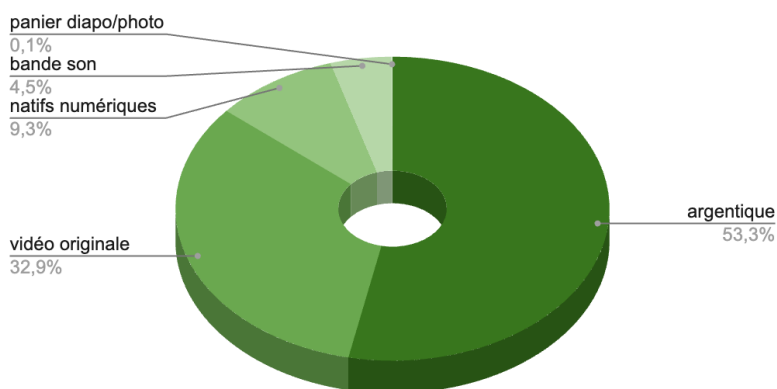

Le terme « natif numérique » désigne les films déposés à la Cinémathèque de Bretagne sous la forme d'un fichier numérique.

11 758 films ont un fichier de consultation, soit plus de **36,7% de la collection**.

Les **données numériques conservées** à la Cinémathèque de Bretagne représentent un total de **640 To** (640 000 Go).

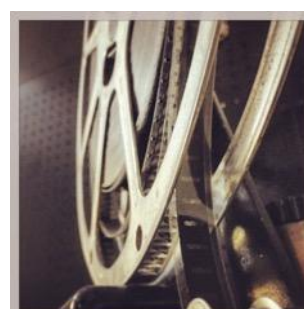

▪ LES APPAREILS

Outre les films, la Cinémathèque de Bretagne conserve également des appareils liés au cinéma. Projecteurs, caméras, tables de montage, **la collection est aujourd'hui composée de 1 821 appareils**. 31 nouveaux appareils ont été confiés à la Cinémathèque de Bretagne en 2022.

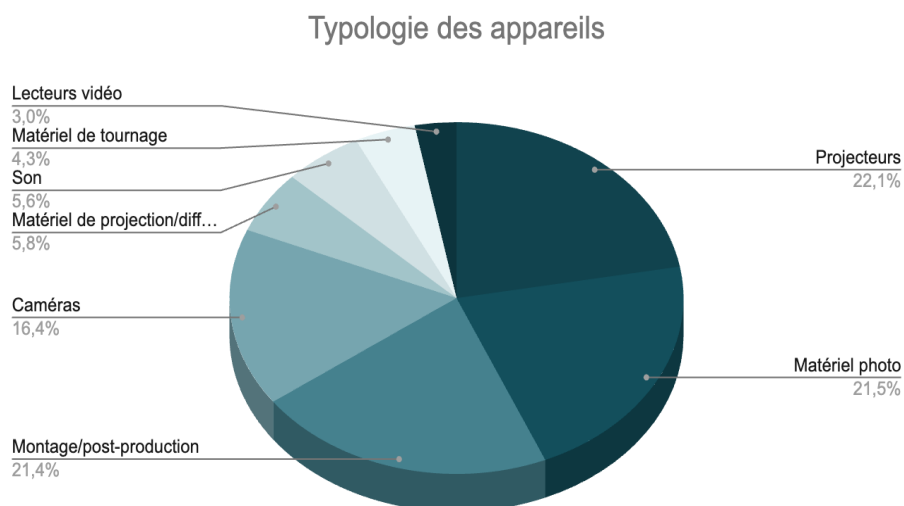

LES CONDITIONS DE CONSERVATION

La Cinémathèque de Bretagne bénéficie de locaux de conservation mis à disposition par la ville de Brest pour les films, d'une part, et pour les appareils et les archives papier, d'autre part.

A la demande du membre du comité de suivi lors de la réunion du 13 juin, une note en date du 9 juillet 2022 a établi un état des lieux des mesures d'urgence sanitaire à mettre en œuvre pour préserver les collections. Cette note visait également à estimer les besoins en termes d'espaces de conservation adaptées en vue de leur prise en compte par la ville de Brest dans le cadre du projet des nouvelles réserves du musée des Beaux-Arts (cf. [Annexe 1](#)).

▪ TEMPÉRATURE & HYGROMÉTRIE

La conservation des éléments audiovisuels (particulièrement pellicule et vidéo) nécessite de respecter des normes de température et d'hygrométrie et de les maintenir de manière stable. **Leurs variations génèrent une détérioration prématurée des supports.**

Il n'existe pas, en France, de normes officielles concernant les modalités de conservation des archives audiovisuelles. **Pour la pellicule argentique**, le Centre national du cinéma et de l'image animée (CNC) préconise **une température entre 5 et 10 °C à 35% d'hygrométrie (+/- 5%)**. Au regard des conditions de conservation actuelles et en application des indicateurs de l'Image Permanence Institute aux États-Unis (IPI), **la détérioration des pellicules interviendra sous 5 ans si aucune mesure n'est prise pour créer de meilleures conditions climatiques au sein de la réserve des films.**

Pour les supports analogiques, la température préconisée pour une conservation idéale est **de 8°C à 25% d'hygrométrie.**

En 2017, un déshumidificateur a été installé dans le local de conservation des films, permettant ainsi une meilleure maîtrise de l'hygrométrie. Toutefois, température et hygrométrie doivent être maîtrisées. En l'absence de bloc-froid, les relevés révèlent **une amplitude de température importante et une température plus élevée que recommandée.**

▪ **SUIVI DU CLIMAT DU LOCAL DE CONSERVATION DES FILMS (GUYADER)**

Les valeurs de suivi de la température et de l'hygrométrie n'ont pas pu être relevées pour la totalité de l'année 2022 en raison d'une panne sur les instruments. Cependant, le suivi partiel démontre une instabilité climatique préjudiciable comprenant des températures et un taux d'hygrométrie trop élevés.

Courant 2022, des travaux ont été effectués sur le déshumidificateur. Toutefois, la climatisation demeure insuffisante pour des conditions de conservation optimales. Le coût des travaux pour la réfection de la ventilation et de la climatisation sont en cours d'estimation.



▪ **SUIVI DU CLIMAT DU LOCAL DE CONSERVATION DES APPAREILS ET DES ARCHIVES PAPIER (KERROS)**

Comme les films, la préservation de ces appareils implique des modalités de conservation adaptées. Il est important de signaler que le lieu dédié au stockage de la collection d'appareils ne répond pas aux normes de conservation. Un outil de mesure de la température et de l'hygrométrie y a été installé en 2021, permettant de confirmer les mauvaises conditions de conservation des appareils conduisant à leur détérioration progressive.

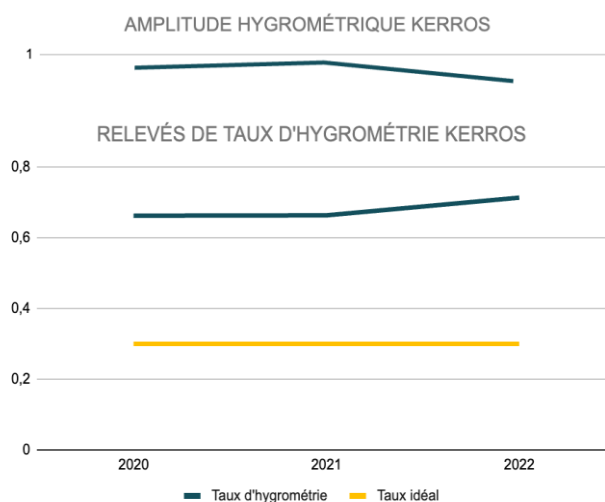
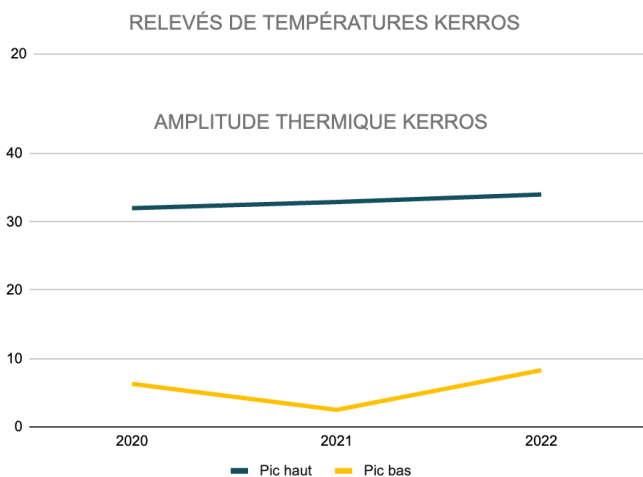



▪ LA GESTION DES ESPACES DE CONSERVATION

Les espaces étant arrivés à saturation et le manque de place s'avérant problématique pour les nouveaux collectages, le conseil d'administration a validé en 2019 le principe de destruction ou de transfert de certains éléments.

Cette démarche s'inscrit dans la volonté forte de la Cinémathèque de Bretagne de questionner l'intérêt patrimonial et la pertinence de certains fonds conservés au sein des collections.

Toujours dans le cadre de la gestion raisonnée des espaces de conservation, la destruction d'anciennes copies vidéo, devenues obsolètes car remplacées par un fichier numérique, a également été approuvée par le conseil d'administration.

LES CHANTIERS COLLECTIFS

Chaque année, l'équipe et les administrateur.trices participent à des chantiers collectifs comme autant d'actions de conservation préventive pour préserver les collections.

▪ DÉPOUSSIERAGE DU LOCAL GUYADER

Au mois de mai, un grand nettoyage a été entrepris dans le local de conservation des films. Les étagères et les boîtes ont été nettoyées, ainsi que le sol. Ce nettoyage régulier est essentiel pour optimiser les conditions de conservation des films.

▪ CHANTIER « NITRATE »

Au cours de la numérisation du fonds Anita Conti, deux bobines 35 mm sur support nitrate ont été retrouvées en septembre. Ces supports sont hautement inflammables, en particulier lorsqu'ils sont dégradés, ce qui n'était pas le cas pour ces deux bobines.

Au cours des années 90, puis en 2018, les équipes de la Cinémathèque ont mené des chantiers d'identification et d'envoi systématique des bobines nitrate au CNC, l'un des organismes habilités à les conserver en France. Avec la découverte des deux bobines des films d'Anité Conti, il s'est avéré que la détection n'avait pas été suffisante et qu'il fallait de nouveau vérifier les films 35 mm (seul format pouvant être sur support nitrate).

Un chantier collectif a donc été lancé fin novembre. Comme pour l'inventaire des collections, toute l'équipe salariée a été appelée à participer, sur une journée complète, à tour de rôle. Une partie de l'équipe bénévole

du conseil d'administration s'est également impliquée dans ce chantier.

L'objectif était de passer à la détection des 340 derniers éléments 35 mm susceptibles d'être sur support "film flamme". Seuls 12 éléments ont été identifiés sur les 340 vérifiés. Ils ont été transférés au CNC en janvier 2023 rejoignant ainsi les 107 autres bobines qui y sont déjà conservées. Ces supports sont inventoriés grâce à la double nomenclature Diaz/CNC.

LA NUMÉRISATION EN 2022

▪ UN SAUT QUALITATIF ET QUANTITATIF GRÂCE AU NOUVEAU SCANNER

Le scanner *Scanstation* est installé à la Cinémathèque de Bretagne depuis plus d'un an. Pour rappel, cette acquisition a été rendue possible grâce au soutien financier de la ville de Brest, de la Région Bretagne et du Fonds européen de développement régional (FEDER). Si les premiers mois d'utilisation ont servi à calibrer la nouvelle chaîne de traitement et à maîtriser les réglages et les possibilités de ce nouvel outil, 2022 est la première année complète d'utilisation du scanner.

L'utilisation du scanner de la société Lasergraphics au cours de cette année 2022 confirme la pertinence de cette acquisition. Force est de constater une augmentation significative du nombre de films traités de près de 30 % ; les réglages et les temps de numérisation étant largement inférieurs au précédent système. Certains formats de films d'amateurs peuvent ainsi être numérisés à 60 images par seconde, soit près de trois fois la vitesse à laquelle ils ont été tournés.

Le scanner permet de générer des fichiers de conservation (en très haute définition (jusqu'à 6,5K) et dans un format de fichier (DPX), certes très volumineux, mais qui permettent d'envisager une future restauration numérique des films. La qualité des numérisations est aujourd'hui reconnue par les professionnels utilisant les images de la Cinémathèque de Bretagne. Les images scannées offrent en effet un meilleur piqué et une plus grande latitude à l'étalonnage. Elles permettent de remasteriser les films dans de bonnes conditions comme cela a été le cas pour le fonds Weber en 2021 et le fonds Anita Conti en 2022.

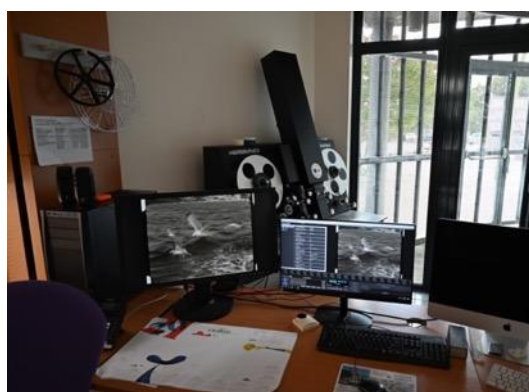

▪ UN PLAN DE NUMÉRISATION EN CONSTRUCTION CONTINUE

Durant l'année 2022, un plan de numérisation a été construit afin de planifier au mieux les films argentiques à numériser. Un ordre de priorité a été ainsi défini selon cinq critères :

- **L'urgence sanitaire** : le récolement du fonds argentique terminé en 2021 a permis d'identifier 323 éléments atteints du syndrome du vinaigre. Ces éléments sont aujourd'hui traités prioritairement ;
- **La vente d'images** : les travaux de numérisation associés à la vente d'images s'inscrivent dans les calendriers contraints de la production audiovisuelle et cinématographique en imposant des livraisons rapides des fichiers ;

- **La diffusion culturelle** : les programmes inédits proposés dans la cadre de la saison culturelle nécessitent un travail de numérisation à planifier avant les premières séances ;
- **Les dépôts nouvellement contractualisés** : chaque déposant doit recevoir un copie des éléments confiés faisant l'objet d'un contrat de dépôt et de cession de droit ;
- **Les reprises de numérisation** : des fonds emblématiques sont renumérisés pour générer des fichiers de conservation et de diffusion plus qualitatifs que ceux réalisés avec le télécinéma.

Chaque mois, l'ordre de priorité est précisé et ajusté en fonction des urgences, et ce, dans le sens d'une construction continue s'adaptant également à la charge de travail du technicien archiviste.

▪ LES SUPPORTS NUMÉRISÉS

	Nombre d'éléments numérisés	Nombre d'heures
Argentique	326	78 h 52 min
Vidéo originale	408	127 h 49 min
Vidéo de conservation*	292	140 h 57 min
Bande-son	10	4 h 49 min

* Avant l'arrivée du Télécinéma Memory fin 2009, les numérisations étaient conservées sur cassettes Beta. Pour une mise en ligne rapide des films ces cassettes sont numérisées régulièrement.

Par comparaison avec le nombre d'heures de pellicule numérisées en 2021 (60 heures), l'augmentation est significative (+ 30%). Toutefois, il reste toujours un temps de travail incompressible au moment de la préparation des pellicules (réparation mécanique des collures et perforations, nettoyage, reconditionnement).

Formats argentiques traités en 2022

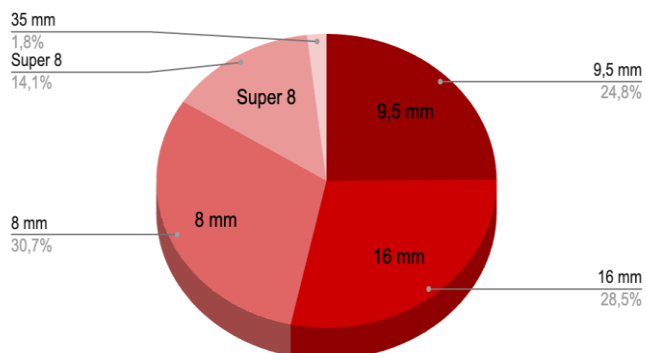

Répartition des films numérisés

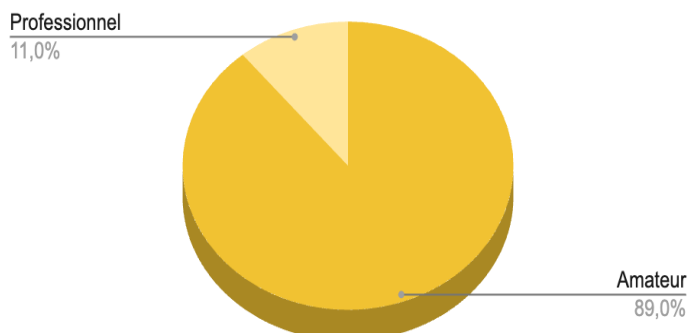

ANNÉES DE TOURNAGE DES FILMS TRAITÉS

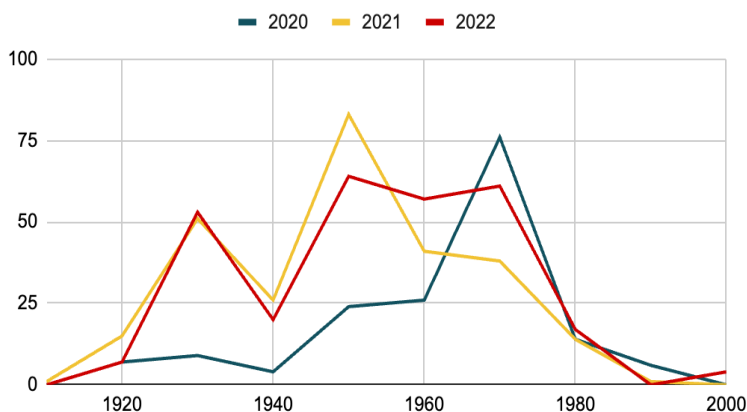

ANITA CONTI – LA RE-NUMÉRISATION D'UN FONDS EXCEPTIONNEL

L'année 2022 a vu la re-numérisation d'un fonds emblématique, celui d'Anita Conti, pionnière de l'océanographie et première lanceuse d'alerte, dès les années 1950, sur les dangers de la surpêche. Surtout connue pour ses écrits, elle a également laissé un fonds argentique (films et photographies) très riche au regard de ses embarquements successifs sur les chalutiers industriels de la pêche à la morue et sur les premiers navires de l'océanographie française.

Depuis 1992, la Cinémathèque de Bretagne conserve 38 bobines du fonds déposé par son fils, Laurent Girault-Conti. Parmi ces bobines, il y a plusieurs versions de son œuvre la plus marquante *Racleurs d'océans*, film muet de 1953 dont elle faisait le commentaire en direct lors des projections, document fascinant tant il montre à la fois l'âpreté du travail des Terre-Neuvas, la dureté de la mer sur les bancs de l'Atlantique Nord et l'horreur du ratissage systématique des fonds par ces premiers navires-usines.

L'ensemble des 38 bobines a été **re-numérisé en 5K**, une taille d'image permettant d'assurer une conservation numérique de qualité suffisante pour une reproduction fidèle du grain de chaque photogramme. Au total, ce sont 10 heures 31 minutes des superbes images d'Anita Conti qui ont été scannées.

Même si la majorité de ce fonds était déjà bien connue et diffusée, car emblématique, la numérisation permis de découvrir les images de **deux bobines originales jusqu'alors jamais numérisées. Il s'agit de deux films tournés en 35 mm, sans doute à la fin des années 1940**, durant la période où Anita Conti séjournait en Afrique de l'Ouest (Guinée/Sénégal). Constituées de rushes, elles documentent par l'image la pêche traditionnelle sur les plages de la Petite-Côte sénégalaise, en particulier la pêche au requin.

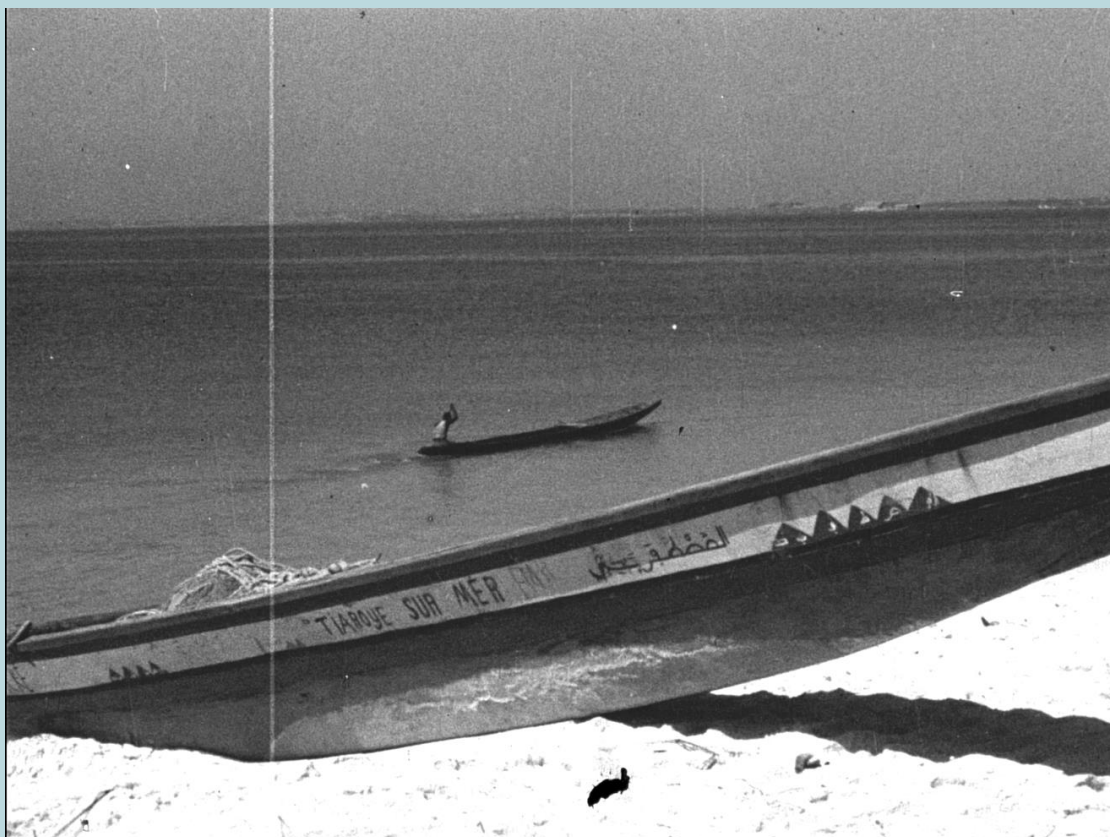

Cette numérisation a pu être opérée pour la première fois car le nouveau scanner *Lasergraphics* permet le traitement du 35 mm, ce qui était impossible auparavant. Lors de leur traitement, le support de ces bobines a été identifié comme étant en nitrate : cette découverte, et la prise de conscience que toutes les bobines nitrates du fonds de la Cinémathèque n'avaient peut-être pas été encore identifiées, a donné lieu à la mise en place du chantier de détection nitrate évoqué précédemment.

LE DÉPÔT RÉGIONAL

Dans le cadre de sa politique culturelle liée au cinéma, la Région Bretagne dispose de fonds d'aide à la création audiovisuelle :

- **Le FACCA**, fonds d'aide à la création cinématographique et audiovisuelle, se décline en différentes thématiques : Co-développement international, Écriture & développement, Production long métrage indépendant, Production court métrage, Documentaire, Production innovation recherche & nouvelles écritures, Production création structurante.
- **Le FALB**, fonds d'aide à l'expression audiovisuelle en langue bretonne, vise à soutenir le développement et la diffusion des doublages et productions audiovisuelles en langue bretonne.

Depuis 2006, la convention entre la Cinémathèque de Bretagne et la Région Bretagne établit, notamment, le fait que tous les films ayant bénéficié de ce type de soutien doivent être déposés au sein des collections de l'association.

En 2022, 78 œuvres (FACCA & FALB) ont été déposées et sont conservées à la Cinémathèque de Bretagne, soit 536 éléments (une série, par exemple, est composée de plusieurs épisodes et chacun est indexé séparément).

Par comparaison avec l'année 2021, le nombre d'œuvres déposées a augmenté de 25% et le nombre d'éléments de plus de 50%. Cela s'explique par l'augmentation du nombre de séries déposées.

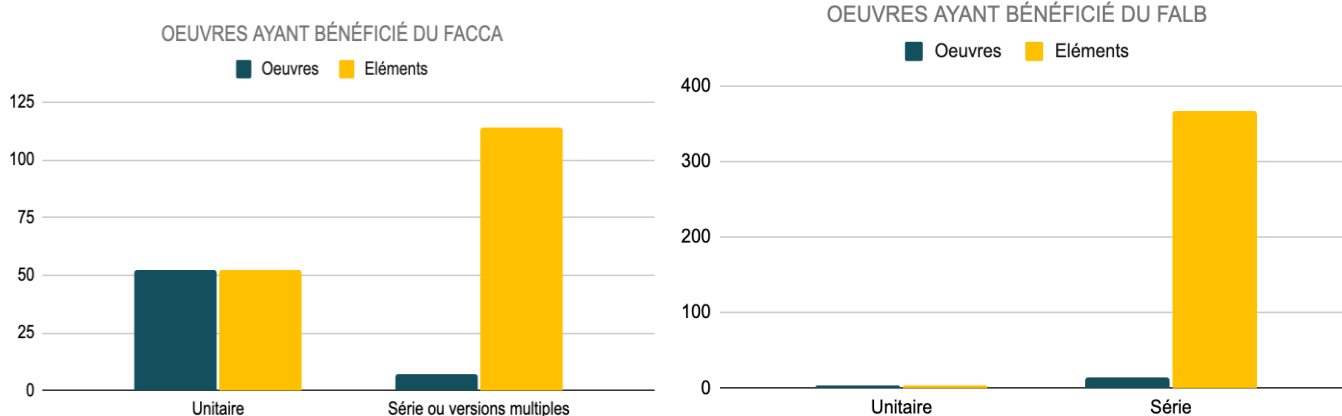

Cette forte augmentation entraîne mécaniquement celle du temps consacré au traitement de ces dépôts.

LA RECHERCHE & LE DÉVELOPPEMENT

LA COLLABORATION AVEC L'ÉCOLE NATIONALE SUPÉRIEURE MINES-TELECOM ATLANTIQUE BRETAGNE PAYS DE LA LOIRE (IMT ATLANTIQUE)

▪ L'INTELLIGENCE ARTIFICIELLE AU SERVICE DES COLLECTIONS

La Cinémathèque de Bretagne a proposé aux étudiants de MASTER 2 en formation d'Ingénieur Généraliste de l'IMT Atlantique de travailler sur deux projets de recherche : « Protection de la propriété intellectuelle des vidéos à travers le tatouage et le *deep learning* » et « Description automatique de vidéos d'archives par *deep learning* ».

D'octobre 2021 à mars 2022, plusieurs échanges et rendez-vous ont permis de suivre l'avancée des étudiants. La collaboration a été renouvelée à la rentrée scolaire 2022-2023 afin de poursuivre le travail sur la description automatique.

▪ VERS LE PROTOTYPE D'UNE VISIONNEUSE NUMÉRIQUE 9,5 MM EN OPEN SOURCE

A l'occasion du centenaire du format Pathé Baby, la Cinémathèque de Bretagne a proposé aux étudiants de MASTER 1 de l'IMT Atlantique de concevoir et de réaliser une visionneuse pour films argentiques de nouvelle génération. Le visionnage des films est une étape importante dans le parcours du film à la Cinémathèque de Bretagne : il permet d'évaluer l'intérêt patrimonial des fonds et de déterminer s'ils seront conservés dans les collections ou restitués aux déposant.e.s. Ce travail est actuellement réalisé sur des visionneuses vieillissantes et difficilement réparables.

Deux équipes de 7 étudiant.e.s ont été mobilisées pour ce projet. Une première équipe était chargée de la conception et l'impression 3D ainsi que de la partie mécanique, la deuxième de la partie optique et de la programmation informatique.

Le projet n'a pu être mené à son terme par manque de temps et sera poursuivi à la rentrée scolaire 2023-2024.

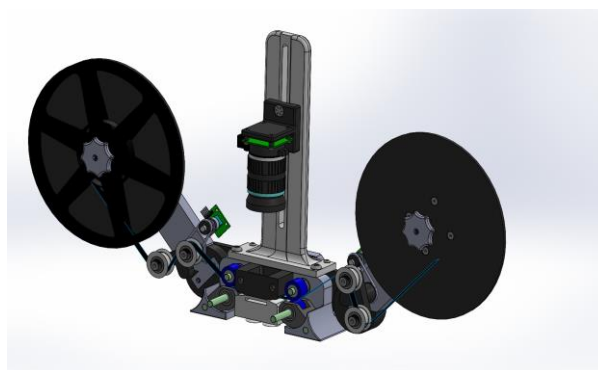
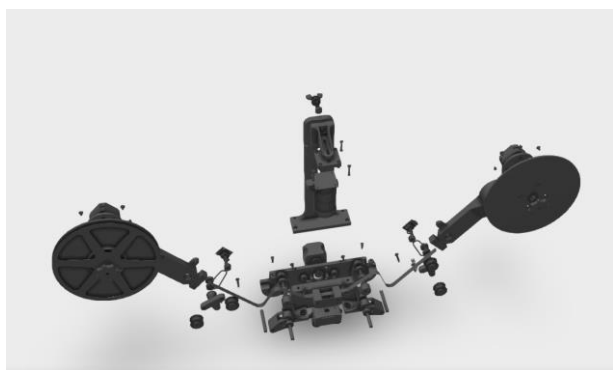

LES PROJETS ET RESEAUX DE RECHERCHE EN SCIENCES HUMAINES ET SOCIALES

- **Intégration au nouveau réseau ADELE** (Réseau Archives Documentation rEcherche Langues de France) initié par le Centre de Recherche Bretonne et Celtique et comprenant une vingtaine de structures documentaires et archivistiques œuvrant dans le domaine des langues de France. La Cinémathèque de Bretagne a participé aux premières journées professionnelles du réseau ADELE organisées à l'UBO le 30 juin et le 1^{er} juillet 2022.
- **Partenariat avec l'UBO et l'IUEM** pour le projet de recherche HistoRade. **HistoRade** est un projet de recherche universitaire créé en 2019 et soutenu par la [Zone Atelier Brest-Iroise \(CNRS\)](#). Il rassemble plusieurs scientifiques et professionnels du monde de la mer autour d'un double objectif : étudier l'histoire environnementale, encore méconnue, de la rade de Brest ; analyser les relations entre les gens de la rade et la nature (terrestre et maritime).
- **LabEx hastec** : participation au séminaire "Nouveaux paradigmes de l'archive" coordonné par le CNAM et les Archives Nationales avec la présentation du réseau Diazinterregio et du travail mené sur la refonte du Thésaurus.
- **Organisation avec la Maison des sciences de l'homme en Bretagne, l'UAR CRBC et l'UMR TEMOS, en collaboration avec Bernard Paillard**, du cycle de séminaires dédié à l'Action concertée des enquêtes de Pont-Croix / Plozévet (1961-1965) dont les deux premières séances se sont déroulées le 28 septembre et le 29 novembre 2022. Le cycle de séminaires vise à faire un état des lieux des fonds d'archives, déjà identifiés, en lien avec ces enquêtes et de présenter leurs contenus.

MEMOIRE FILMIQUE DES TERRITOIRES (MÉFITER), DE NOUVELLES PERSPECTIVES POUR DIAZ

Avec les membres du bureau de l'association DIAZINTEREGIO et Stéphanie Ange, la Cinémathèque de Bretagne est co-pilote du **projet MéFiter lauréat de l'appel à projets "Numérisation du patrimoine et de l'architecture"** de France relance 2030 (PIA 4). Ce projet a pour ambition de transformer l'outil DIAZ en un service global et innovant répondant à tous les enjeux contemporains du traitement des archives audiovisuelles et de leur accessibilité. Grâce à ce nouveau service, il s'agit de transmettre au plus grand nombre un patrimoine commun, celui des mémoires filmiques des régions dans leur singularité et leur complémentarité.



LA VALORISATION

LA PROGRAMMATION CULTURELLE

En 2022, il a été décidé d'expérimenter sur une période de trois ans une programmation en saison. Cette nouvelle approche passe par une réflexion concertée pour des propositions communes ou en résonance entre Brest, Nantes et Rennes. L'objectif est de préciser l'identité de la Cinémathèque de Bretagne dans son rôle de transmission du patrimoine cinématographique et audiovisuel auprès des habitants et en lien avec ses partenaires du champ culturel et social. **Pour la première saison 2022 (janvier-juin)**, l'altérité a servi de fil rouge pour questionner le combat des femmes, l'histoire de la colonisation et de la guerre d'Algérie dans le cadre des commémorations des soixante ans de l'indépendance, et enfin, l'ethnographie du proche et du lointain. **47 rendez-vous ont été proposés** se déclinant en ciné-rencontres, ciné-conférences, ciné-concerts...



La création d'une **nouvelle brochure** a été confiée au graphiste **David Vrignaud**.

▪ LE CYCLE ETHNOGRAPHIQUE : un nouveau projet avec le musée de Bretagne

Le musée de Bretagne et la Cinémathèque de Bretagne travaillent conjointement depuis plusieurs années autour de la programmation de films. En 2021, les deux structures ont fait appel à la réalisatrice et documentaliste Mirabelle Fréville pour proposer une sélection de films dans le cadre d'un cycle ethnographique. L'objectif est de revenir aux sources du cinéma ethnographique dans un dialogue avec des films contemporains. Autour d'une thématique, deux films seront proposés et accompagnés par des personnalités invitées (réalisateur-rices, ethnologues, chercheur-ses...). La saison 2022 s'est articulée autour de deux thématiques : le Grand Nord et la Papouasie-Nouvelle Guinée.



▪ LES JOURNÉES EUROPÉENNES DU PATRIMOINE – 18 & 19 septembre

Comme chaque année, la Cinémathèque de Bretagne se saisit de cet événement pour proposer une programmation dédiée et ouvrir ses portes au public.

→ A Brest

- Des visites du site de Brest ;
- *Pierre Péron au lavoir : une entrée en fanfare !*, une sélection de films pour accompagner l'ouverture de l'espace dédié à Pierre Péron au lavoir de Pantaniou ;
- *Plein feu sur le 9,5mm*, une projection de films 9,5 mm au Vauban.



→ En Loire-Atlantique

- Les Archives départementales de Loire-Atlantique et la Cinémathèque de Bretagne ont été présentes au musée du Vignoble nantais pour amorcer la collecte et la prise de contact avec des habitants. La Cinémathèque de Bretagne y a présenté des films sur le vignoble et la vigne.
- Extraits de films dans l'exposition « Saveurs sucrées de Loire-Atlantique », avec l'association du Conservatoire industriel de l'estuaire de La Loire à Basse-Indre dans les anciens locaux de l'imprimerie Carnaud, des images sur la confiserie Bonté.



▪ THÉMATEK

ThémaTEK est un rendez-vous imaginé et proposé par la Cinémathèque de Bretagne, Cinéphare-Zoom Bretagne et le cinéma Le Bretagne à Saint-Renan. Conjuguant images d'archives et films contemporains, ThémaTEK est diffusée dans plusieurs cinémas en Bretagne. Ces rendez-vous sont également l'occasion de rencontrer des professionnels du cinéma.

En 2022, les programmes proposés étaient :

Rêves party, avec les films

Cinémagression de Michel Body (1978)

Le voyage de Michel Body (1968)

Les raves d'Epsylonn-Otoktone d'Erwan Le Guillermic et David Morvan (2021)

Avec la participation des réalisateurs Erwan Le Guillermic ou David Morvan.

Quand les femmes s'engagent

100% pur porc d'Émilie Janin (2018)

Quand les femmes ont pris la colère de Soazig Chappedelaine-Vautier (1977)

Séance accompagnée par Moïra Chappedelaine-Vautier, productrice et distributrice.

Fréquences sous-marines

Plongez #1.2 d'Axel Casters et Ariel Delebecque (2019)

Fréquences sous-marines, un ciné-concert de Christian Roche, Maxime Iffour et la Cinémathèque de Bretagne (2021)

Représentation suivie d'une rencontre avec les artistes.

Les programmes ont été projetés à Saint-Renan (29), à Redon (35), à Nivillac (56), à Morlaix (29), à Douarnenez (29) et à Questembert (56).

LES ARCHIVES REVISITÉES

Les projections en salle ne sont pas les seules manières de partager les images. En effet, nombreux.ses sont les artistes qui s'intéressent aux images d'archives et s'en emparent pour continuer de les faire vivre. Voici quelques exemples de projets d'archives revisités s'appuyant sur les fonds de la Cinémathèque.

▪ **MISSION E-TY**

En 2020, la réalisatrice Marie Hélia et le réalisateur-producteur Olivier Bourbeillon se sont lancés dans un nouveau défi : réaliser un film entièrement composé d'images d'archives et destiné à être envoyé dans l'espace !

Finalisé en 2022, le film a fait son avant-première sur les écrans le 3 mars. Puis, fort de son succès, Mission E-Ty a fait une tournée remarquable, en Bretagne et partout en France.

▪ **MÉMOIRES DE FEMMES**

Ce ciné-concert d'Arnaud Le Gouëfflec et John Trap est une création originale qui réunit plusieurs générations autour de souvenirs de femmes collectés auprès de résidentes en EHPAD par des lycéen.ne.s. Construit à partir de témoignages et d'images issues des collections de la Cinémathèque de Bretagne, le ciné-concert fait résonner la parole de ces femmes avec les réalités d'aujourd'hui.

Avec le Studio Fantôme, l'EHPAD Louise Leroux et le lycée Dupuy de Lôme (Brest).

Avec le soutien de la ville de Brest et du Conseil départemental du Finistère.

▪ **FRÉQUENCES SOUS-MARINES**

Alors qu'il était en cours de réalisation pendant l'année 2021, le ciné-concert *Fréquences sous-marines* a finalement pu se jouer dans plusieurs salles en 2022. Sur les images du plongeur-réalisateur Jacques Le Lay et d'autres films des collections de la Cinémathèque de Bretagne, et accompagné de Maxime Iffour au piano, de Christian Roche à la voix, huit représentations ont eu lieu au cours de l'année, notamment dans le cadre des rendez-vous ThémaTEK.

Le ciné-concert continue d'être valorisé en 2023.

- **RIGOLO RIGOLPAS**

À l'occasion du centenaire de la construction des bateaux Rigolo et Rigolpas, Pierrick Tanguy, directeur du Bagad Men Ha Tan et petit-fils de Pierre Tanguy, patron du Rigolpas, a souhaité mettre en musique et en images l'histoire de ces deux bateaux et porter un regard sur la vie maritime du Finistère de l'entre-deux-guerres.

Ce ciné-concert de 70 minutes a entièrement été conçu à partir des fonds audiovisuels de la Cinémathèque. Trois représentations ont eu lieu en 2022 et d'autres sont programmées en 2023.

L'ÉDUCATION ARTISTIQUE ET CULTURELLE

Soucieuse de rendre ses collections accessibles au plus grand nombre, la Cinémathèque de Bretagne propose des actions de découverte des archives audiovisuelles et du cinéma amateur.

- **DOSSIER PEDAGOGIQUE D'UN REGARD L'AUTRE : L'ALGERIE COLONIALE (1936-1962) AU MIROIR DES CINEMAS AMATEUR ET MILITANT**

En 2022 ont été célébrés les 60 ans des accords d'Évian et de l'indépendance de l'Algérie. La Cinémathèque de Bretagne compte dans ses collections de nombreux fonds d'archives amateurs tournés en Algérie pendant la période coloniale et durant la guerre.

Afin de rendre accessible ces témoignages essentiels, un travail a été confié à trois enseignants d'histoire : Reynald Derain, Vincent Marie et Gilles Ollivier (membre du conseil scientifique de la Cinémathèque de Bretagne). À partir d'un recensement des fonds liés à l'Algérie, initié par Lucas Lambelin dans le cadre de son stage de licence professionnelle en documentation à l'université Rennes 2, les chercheurs ont mené une réflexion sur le regard des cinéastes européens amateurs sur la situation algérienne et sur celui du cinéaste militant René Vautier.

Le dossier pédagogique intitulé [*D'un regard l'autre : L'Algérie coloniale \(1936-1962\) au miroir des cinémas amateur et militant*](#) a été mis en ligne en mars 2022 sur le site de la Cinémathèque de Bretagne. Plusieurs présentations ont été faites à des enseignants du secondaire.



Un partenariat a été noué avec les archives départementales d'Ille-et-Vilaine pour la mise en œuvre de la programmation mémorielle organisée à l'occasion de la fin de la guerre d'Algérie « Algérie, 60 ans après : si enfin on en parlait ? ». Dans ce cadre, Gilles Ollivier a été invité à présenter le dossier pédagogique lors d'une ciné-conférence le 13 décembre.

- **INTERVENTIONS EN MILIEU SCOLAIRE**

En 2022, les écoles brestoises ont à nouveau eu accès au catalogue des activités proposées dans le cadre des Projets d'École. Quatre séances ont été choisies par l'école Simone Veil pour une classe de CM1 : trois séances ont eu lieu en classe, suivies d'une visite de la Cinémathèque de Bretagne. L'objectif était de faire découvrir aux élèves les principes fondamentaux du cinéma et les techniques associées, puis de les mettre en pratique (camera obscura, persistance rétinienne, jeux optiques, grattage et dessin sur pellicule).

Par ailleurs, une intervention à l'école maternelle Simone Veil a permis de présenter la Cinémathèque de Bretagne et de proposer quelques jeux optiques (praxinoscope et thaumatrope).

▪ INTERVENTIONS EN ETABLISSEMENTS D'HEBERGEMENT POUR PERSONNES AGEES DEPENDANTES

Dans le cadre d'un dispositif mis en place par le Conseil départemental de Loire-Atlantique deux ateliers de mémoires locales ont vu le jour :

- Le 29 avril 2022 : à l'EHPAD de L'Espérance à Nantes, images sur Nantes (30 personnes).
- Le 22 juin 2022 : à l'EHPAD Les Charmilles aux Touches, images locales sur Les Touches et Nort sur Erdre.

▪ UN PÔLE RESSOURCES

La Cinémathèque de Bretagne est, tout au long de l'année, un pôle de ressources pour les partenaires historiques comme le service éducatif des archives départementales de Loire-Atlantique et l'association Clair Obscur dans le cadre de leurs ateliers pédagogiques.

LA FORMATION

Au regard de la diversité des missions de la Cinémathèque de Bretagne et des compétences plurielles de son équipe, les différents membres de l'équipe interviennent au sein de différentes formations. Des stagiaires sont accueillis à Brest, Rennes et Nantes.

▪ LES INTERVENTIONS

Conservatoire national des Arts et métiers (CNAM)

Pour la deuxième année consécutive dans le cadre de la [licence professionnelle « Documentation audiovisuelle »](#), le CNAM a confié à la Cinémathèque de Bretagne l'animation d'un cours sur la documentation des archives audiovisuelles ainsi que l'évaluation d'exercices sur la recherche de films, la description des images, rédaction de résumés.

Université Paris 8

Présentation de la Cinémathèque de Bretagne et de ses collections auprès des étudiants du MASTER Cinéma participant au séminaire de Stéphanie Louis "Le patrimoine cinématographique, entre théories et pratiques".

Institut national supérieur de l'éducation artistique et culturelle

Présentation de la Cinémathèque de Bretagne et de ses collections auprès des étudiants du MASTER 1 « Culture et communication - Éducation Artistique et Culturelle, Idéation, Dynamiques et Pratiques : Arts et Techniques des Publics, Interactions et Transmission ».

▪ L'ACCUEIL DES STAGIAIRES

Mallaurie Charles – Master Études sur le genre (Université d'Angers)

Mallaurie Charles a effectué pendant un stage de 4 mois à la Cinémathèque de Bretagne le recensement des réalisatrices et de leurs films présentes dans les collections. Elle a entrepris une étude et une analyse des fonds, de la documentation et émis des préconisations pour la poursuite du traitement et de la valorisation des fonds identifiés. Sa présence a également permis la réalisation d'un entretien patrimonial avec Anne Guillou, sociologue, dont les films réalisés dans le cadre de sa recherche sont déposés à la Cinémathèque de Bretagne. Le travail engagé par Mallaurie Charles ouvre des perspectives de traitement documentaire et de valorisation des collections et reste à poursuivre.

Corentin Queyroy

Entre le 31 mai et le 16 juin 2022, La Cinémathèque de Bretagne a reçu Corentin Queyroy pour un stage court dans le cadre de son service civique effectué au sein de l'association NEMO. L'association NEMO mène le projet de patrimonialiser le Carnaval de Nantes et de l'inclure à l'inventaire du patrimoine culturel immatériel en France. Pendant ce stage, un corpus de films sur le carnaval à Nantes a été élaboré.

Ce stage avait comme objectifs :

- de recenser les films sur le carnaval de Nantes, conservés à la Cinémathèque, et d'y apporter des données supplémentaires pour permettre une analyse plus fine ;
- d'établir des liens entre les films et les maquettes, cartes postales, photographies et archives papiers conservés par l'association NEMO ;
- d'analyser par séquence les films en déterminant les titres des chars et leurs auteurs ;
- de réfléchir à une programmation en 2023 autour du carnaval (Nantes a été nommée capitale européenne des carnivals en 2023).

LA VENTE DE PROGRAMMES : DISTRIBUTION

La Cinémathèque de Bretagne répond à des demandes d'organismes (associations, collectivités, médiathèques...) qui souhaitent proposer des projections. Autour de thématiques, à l'occasion de commémorations et/ou dans le cadre de leur programmation, la Cinémathèque de Bretagne propose des programmes : films dans leur intégralité, programmes déjà existants, montages originaux. Un important travail de recherche et technique est souvent nécessaire pour répondre à ces sollicitations.

Quelques exemples de programmes distribués en 2022 :

- *Cochon qui s'en dédit*, de Jean-Louis Le Tacon ;
- *La Mer et les jours*, de Raymond Vogel (notamment au MoMA et à Harvard) ;
- Les films tournés à Plozévet, de Robert et Monique Gessain ;
- *Voiliers en pêche*, d'Alain Pichon.



LA VENTE D'IMAGES : CESSION D'EXTRAITS POUR LA CRÉATION DE NOUVELLES OEUVRES

Tout au long de l'année, le secteur Ventes d'images est sollicité dans le cadre de projets de réalisation. Chaînes de télévision, producteur·rices, réalisateur·rices, commissaires d'exposition, artistes contactent la Cinémathèque de Bretagne à la recherche d'images d'archives.

Le site internet permet de consulter directement les images. L'inscription sur l'espace professionnel permet de mener des recherches de façon autonome et de sélectionner des images en amont. La responsable de la vente d'images les accompagne ensuite dans la concrétisation des projets.

On compte désormais 1 632 comptes professionnels actifs, **soit 120 nouveaux comptes en 2022**, permettant ainsi à chacun·e des professionnel·les de mener des recherches et de visionner en ligne.

Si le nombre de demandes reste sensiblement le même (autour de 100 dossiers ouverts par an), on constate que le volume d'archives demandées est de plus en plus important. Cela démontre un intérêt grandissant pour les images d'archives, souvent utilisées pour illustrer des sujets.

▪ LES PROJETS FINALISÉS EN 2022

Toutes les demandes de recherche d'images n'aboutissent pas toujours à la concrétisation d'un projet. Par ailleurs, la préparation de projets peut également s'étaler sur plusieurs mois, voire plusieurs années.

Les éléments présentés ici concernent les projets dont les dossiers ont été facturés et clôturés en 2022.

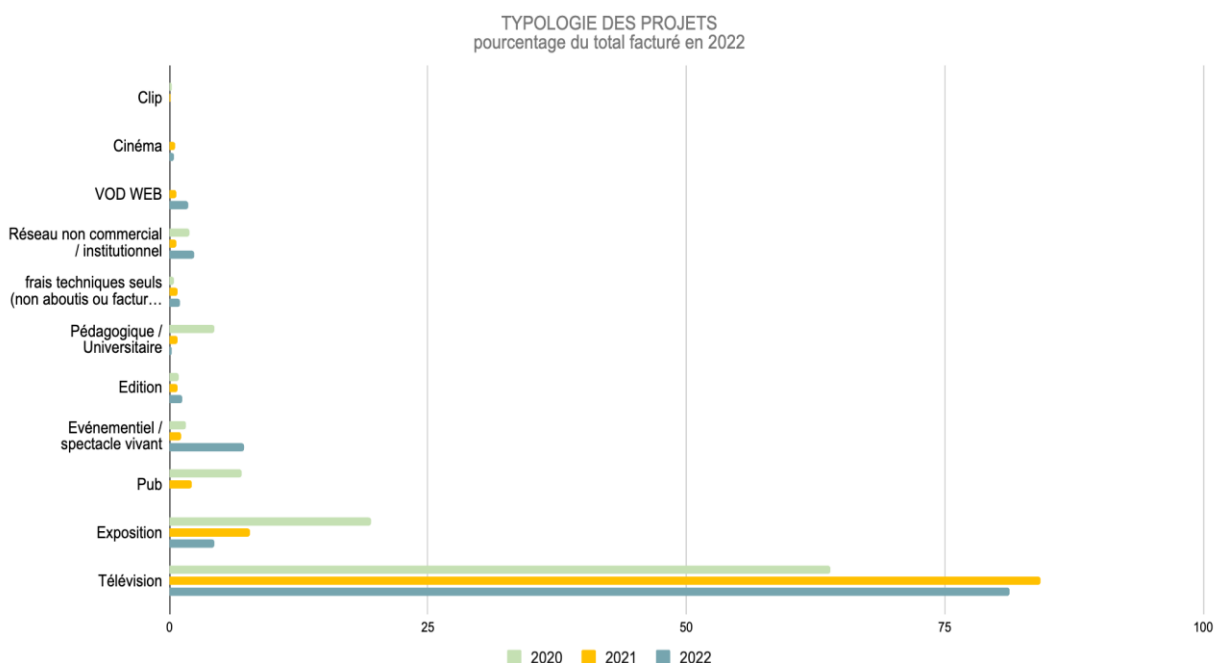

Force est de constater que, cette année encore, un intérêt grandissant pour l'utilisation des images d'archives dans les projets audiovisuels et cinématographiques. Témoignages de l'histoire d'une part, les films d'archives servent aussi aujourd'hui à illustrer des narrations contemporaines. De nombreux·ses professionnel·les s'en emparent pour, notamment, des réalisations télévisuelles.

Projets importants en volume d'archives achetées :

- *La grande histoire de la Bretagne* de Frédéric Brunquell (extraits de 19 min 21 sec, diffusion France 3 le 04/05)
- *Romanin, l'autre Jean Moulin* de Daniel Ablin (extraits de 5 min 2 sec, diffusion le 28/08 sur ARTE)
- *Dans l'œil de l'occupant* de Françoise Cros de Fabrique (extraits de 5 min 2 sec, diffusion 2023 sur France 5)
- *Enez* d'Emmanuel Piton (extraits de 6 min 16 sec, diffusion 2023)



▪ LES DIFFUSIONS TÉLÉ LIÉES À LA VENTE D'IMAGES

Les éléments ci-dessous témoignent très clairement de la prépondérance des projets réalisés pour la télévision. En 2022, **27 programmes télévisés comportant des archives issues des collections de la Cinémathèque de Bretagne ont été diffusés**. Les premiers diffuseurs sont essentiellement les chaînes publiques. Une partie de ces programmes a été également diffusée sur les chaînes locales de Bretagne dans un second temps.

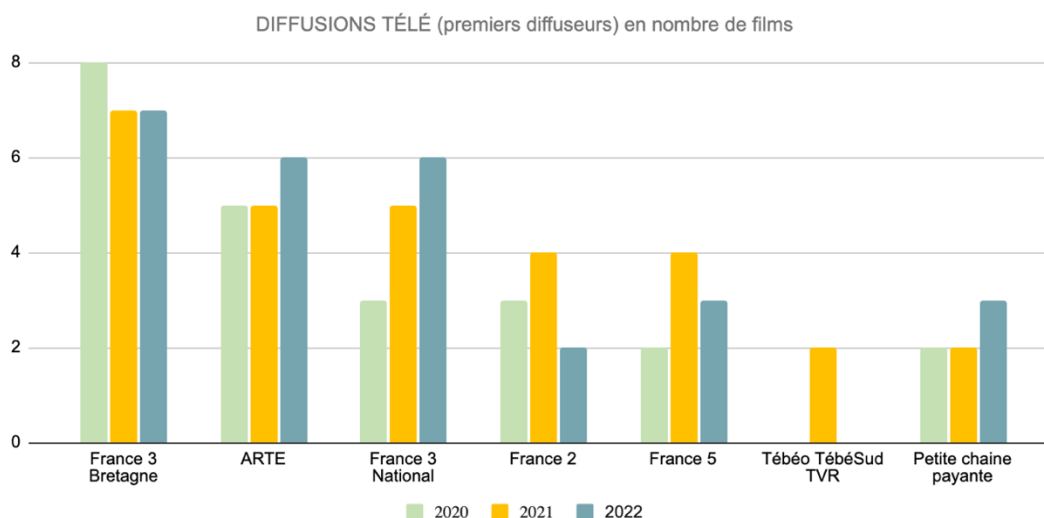

Les projets en lien avec l'Algérie ont été nombreux en 2022 :

- *C'était la guerre d'Algérie* - Georges-Marc Benamou - Série de 5 épisodes - près de 4 minutes d'extraits - diff 14/03 sur France 2
- *En guerre(s) pour l'Algérie* – Raphaëlle Branche et Rafael Lewandowski - Série de 6 épisodes - près de 4 minutes d'extraits - diff 01/03 sur Arte
- *Les veilleurs de l'Évangile : des chrétiens dans la guerre d'Algérie* - Richard Berthollet – 1 min 30 d'extraits - 03/07 - France 2
- *Des Antilles au Djebel* - François Reinhardt - 3 min d'extraits - 12/06 - France 5
- *Algérie : le grand déracinement* - Edoardo Malvenuti - 1 min - 17/05 - France 3 Corse



▪ LES EXPOSITIONS

Les images des collections de la Cinémathèque de Bretagne sont régulièrement utilisées lors d'expositions. Des conventions lient l'association à des institutions patrimoniales, facilitant ainsi les collaborations. C'est le cas avec l'Écomusée de la Bentinais et le musée de Bretagne (convention avec Rennes Métropole), les Archives départementales de Loire-Atlantique et le musée d'art et d'histoire de Saint-Brieuc.

Par ailleurs, tout au long de l'année et au gré des programmations, le secteur de la vente d'images répond à des demandes sur des thématiques diverses.

Quelques exemples d'expositions qui ont eu lieu cette année :

- *Exposition permanente* Cité des Télécom Pleumeur Bodou
- *Celtique ?* Musée de Bretagne du 18/03 au 4/12
- *Lumières dans la nuit* Musée de la Résistance en Argoat du 17/04 au 11/12
- *Paysages à l'horizon* Abbaye de Beauport 25/06 au 2/10

ENTREFIL – LA LETTRE D’INFO

Éditée chaque mois, la lettre d’info est envoyée à **7 540 abonné·es**, soit 114 abonnements supplémentaires depuis 2021.

On y trouve à chaque édition le film du mois, l’agenda des diffusions culturelles et des expositions l’actualité des programmes télévisés utilisant des images de la Cinémathèque ainsi qu’une présentation de films en breton.

Depuis 2021, un « focus » rédigé par un ou une membre de l’équipe fait le lien entre l’actualité et les collections de la Cinémathèque de Bretagne en introduction de la lettre. En 2022 ont ainsi pu être évoqués [le lien entre patrimoine audiovisuel et protection des océans](#), [la place des femmes réalisatrices dans nos collections](#), [le travail autour des archives effectué par Marie Hélia pour son dernier film Mission E-Ty](#) ou encore [le centenaire du format de pellicule 9,5 mm](#).



Le format 9,5 mm fête ses 100 ans !

Le cinéma chez soi

C'est avec ce slogan publicitaire que Pathé assure la promotion de son tout nouveau projecteur, le Modèle A, pour les fêtes de Noël de 1922. Pour l'occasion, la société parisienne, créée par Charles et Émile Pathé en 1896, invente un nouveau format réduit de pellicule d'une largeur de 9,5 mm. Le Pathé Baby est né. Ce système est révolutionnaire puisqu'il est désormais possible de projeter des films à la maison, en famille. Pour accompagner ce lancement, Pathé propose un catalogue de près de 200 films disponibles sous la forme de bobinots de 1 minute 30, en plusieurs parties.



L'idée est lumineuse : adapter et raccourcir les films Pathé produits pour le cinéma et les distribuer aux particuliers sous forme d'épisodes, dans un format de pellicule compact, économique et facile à projeter.

Un format innovant à bien des égards

La pellicule est entraînée par une seule perforation centrale placée entre chaque photogramme. Cette innovation permet d'utiliser toute la largeur de la pellicule pour la projection. L'image obtenue (8,5 x 6,5 mm) est légèrement inférieure à celle du 16 mm, commercialisé dès 1923 par Kodak, mais près de deux fois plus grande que le film 8 mm (4,9 x 3,6 mm) pourtant lancé neuf ans plus tard (1932) par la même société.

Un ingénieux système d'encoches sur le bord de l'image est inventé afin d'économiser de la pellicule. Chaque image - encochée -, la plupart du temps des titres ou des cartons, est ainsi figée par un système à ressort pendant quelques secondes. La projection repart ensuite automatiquement jusqu'à la prochaine encoche. Ce procédé rallonge considérablement le temps de projection d'un film.

Enfin, les supports 9,5 mm sont fabriqués en acétate de cellulose. Cette matière plastique ininflammable permet de projeter les films à domicile en toute sécurité. Les pellicules en nitrate de cellulose, autrement appelées - film flamme -, sont encore largement répandues dans les salles de cinéma. Ces pellicules, hautement inflammables, ont déjà provoqué de nombreux incendies comme celui du cirque municipal de Limoges en 1909. Il était inconcevable pour Charles Pathé que les projections de



La Cinémathèque de Bretagne s'est engagée depuis deux ans dans un projet continu de connaissance et de valorisation des femmes cinéastes amateurs de ses collections. Un premier état des lieux a permis d'identifier quatre-vingt-dix femmes cinéastes amateurs et trente autres qui ont tourné des films en couple.



Yda et les hommes lions,
Régine Le Henaff, 1961

Parmi ces quatre-vingt-dix femmes, elles sont sept à avoir tourné entre les années 1920-1930, onze entre 1930 et 1940 et seize entre 1940 et 1960. À partir des années 1960, beaucoup plus de réalisatrices sont présentes. Cela concorde avec l'arrivée de la caméra Super 8 développée par Kodak dès 1965. Elles sont une quarantaine à avoir réalisé des films entre les années 1960-1970, tandis qu'une trentaine de femmes ont tourné entre 1970 et 1980.



Pornichel 1930-31-32, Odette Guilloux

Nombreuses ont pris la caméra lors de leurs séjours à l'étranger qu'elles soient résidentes ou vacancières. [Madeleine Jous](#), dont la famille s'est installée aux Etats-Unis dans les années 1920, filme son quotidien de l'autre côté de l'Atlantique. [Régine Le Henaff](#) ou [Marie-Louise Jacquelin](#) explorent en documentaristes d'autres cultures. [Marcelle Néré](#), enseignante à Alger dans les années trente filme le quotidien des Algériens et des Algériennes pendant la période coloniale. Vacancières à l'étranger [Marie-Noëlle Jézéquel](#) ou [Paulette Guichard](#) Imprimint, quant à elles, leurs souvenirs sur pellicule.

La Bretagne bien sûr est le décor et/ou le sujet de ces femmes à la caméra. [Odette Guilloux](#), [Marguerite Branellec](#) ou [Madeleine Camard](#) tournent pendant leurs vacances en Bretagne. De 1957 à 1961, [Marjelle Morice](#) filme ainsi ses séjours à l'île aux Moines. Vingt-quatre cinéastes se sont également intéressées à des métiers et à des savoir-faire : Marie-Henriette

LE SITE INTERNET

FRÉQUENTATION DU SITE INTERNET

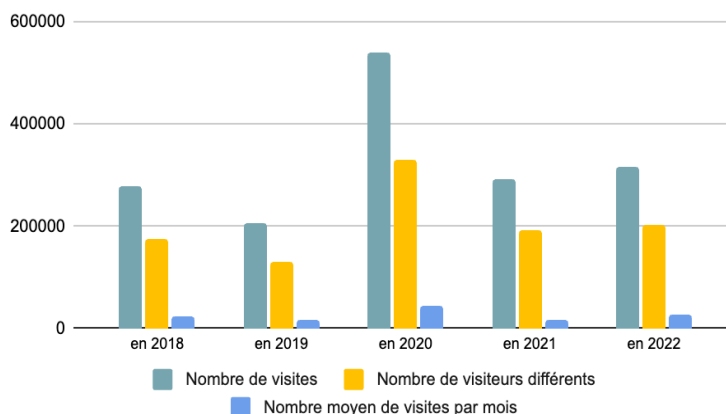

Après une stabilisation de la fréquentation du site en 2021, cette année 2022 a vu le nombre de consultations repartir à la hausse.

Quelques données intéressantes ont été extraites grâce à Google Analytics, notamment concernant la

provenance géographique des utilisateurs :

2021				2022			
Pays	Utilisateurs	% Utilisateurs		Pays	Utilisateurs	% Utilisateurs	
1. France	101 659	80,70 %		1. France	206 330	81,34 %	
2. Indonesia	5 969	4,74 %		2. United States	8 217	3,24 %	
3. United States	4 544	3,61 %		3. Indonesia	6 428	2,53 %	
4. Algeria	1 518	1,21 %		4. Algeria	4 084	1,61 %	
5. Belgium	1 103	0,88 %		5. Belgium	2 766	1,09 %	
6. United Kingdom	1 083	0,86 %		6. United Kingdom	2 543	1,00 %	
7. Canada	729	0,58 %		7. Canada	1 549	0,61 %	
8. Switzerland	656	0,52 %		8. Germany	1 544	0,61 %	
9. Germany	620	0,49 %		9. Switzerland	1 464	0,58 %	
10. Morocco	619	0,49 %		10. Ireland	1 319	0,52 %	

On note par exemple une forte augmentation de la fréquentation provenant d'Algérie, probablement en rapport avec la mise en ligne du dossier pédagogique [*D'un regard à l'autre : L'Algérie coloniale, la guerre d'indépendance au miroir des cinémas amateur et militant.*](#)

LES RÉSEAUX SOCIAUX

Les réseaux sociaux continuent de jouer un rôle important dans la valorisation des images de la Cinémathèque de Bretagne. Là encore, cette année a connu une augmentation significative du nombre d'abonnés sur l'ensemble des réseaux sociaux.

NOMBRE D'ABONNÉ·ES RÉSEAUX SOCIAUX

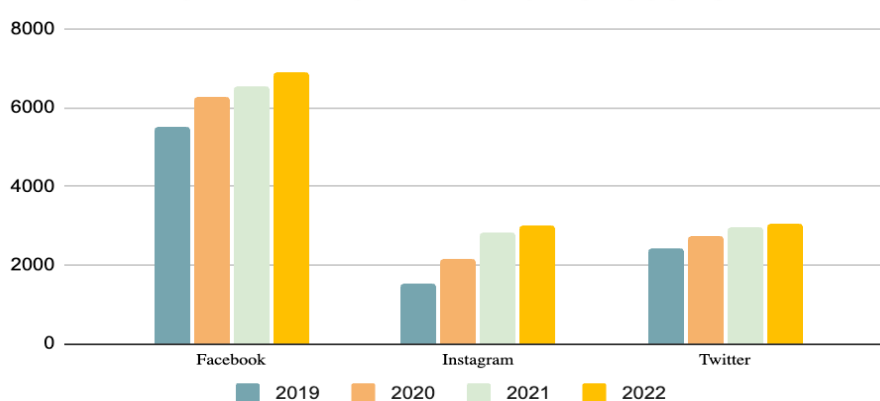

LES INTERVENTIONS DANS LES MÉDIAS

Régulièrement sollicitée sur sa programmation et ses missions, la Cinémathèque de Bretagne intervient régulièrement dans les médias en français et en breton. En 2022, l'association a répondu à plus d'une quinzaine d'invitations auprès de la télévision et de la radio (liste en [annexe 2](#)).

À l'invitation de la chaîne régionale Tébéo, la Cinémathèque de Bretagne anime une chronique dans le magazine *Bonjour Bretagne*. Bimensuelle en 2021, elle est devenue mensuelle en 2022.

LES RÉSEAUX PROFESSIONNELS ET CULTURELS

La Cinémathèque de Bretagne s'inscrit au sein d'un important réseau de partenaires. Qu'ils soient institutionnels ou opérationnels, les différents acteurs permettent au quotidien la mise en œuvre des missions portées par l'association.

ARCHIVES AUDIOVISUELLES ET CINÉMA AMATEUR

▪ **Diazinteregio**

Association regroupant les utilisateurs de la base de données DIAZ (18 cinémathèques et archives utilisatrices à ce jour) menant des réflexions communes pour le développement et l'utilisation de Diaz. Pour rappel, la base de données DIAZ a été conçue et développée à Brest par la Cinémathèque de Bretagne et la société Diateam.

- Co-fondatrice de Diazinteregio avec Ciclic et Normandie Images, la Cinémathèque de Bretagne participe activement à l'ensemble des réflexions et chantiers menés au sein de Diazinteregio dans le cadre de groupes de travail et de concertations régulières avec les différents membres ;
- Dans le cadre de l'évolution de la base de données, la Cinémathèque de Bretagne est engagée dans la commission « Refonte de l'IHM (interface Homme-Machine) » qui aboutira très prochainement à un portail commun des cinémathèques adhérentes ;
- La Cinémathèque de Bretagne assure la présidence de l'association depuis sa création.

▪ **INEDITS – Films amateurs, mémoire d'Europe**

Association européenne pour la conservation et la valorisation du cinéma amateur. Elle compte une quarantaine de membres, en majorité francophones.

- En 2022, la présence de la Cinémathèque de Bretagne au Conseil d'administration a permis de suivre et de participer activement aux projets dédiés au centenaire du Pathé Baby. La Cinémathèque a notamment fourni des images pour le long métrage *9 ½* produit par l'association INEDITS, qui présente des films 9,5mm d'amateurs du monde entier. Plusieurs films des collections de la Cinémathèque ont également été retenus dans la sélection européenne *100 ans 100 films*.
- La Cinémathèque de Bretagne a été réélue membre du conseil d'administration d'INÉDITS en 2022 et fait désormais partie du bureau de l'association.

AMATEUR FILMS / MEMORY OF EUROPE
INEDITS
FILMS AMATEURS / MÉMOIRE D'EUROPE

▪ **Fédération des cinémathèques et archives du film de France (FCAFF)**

Les 20 membres de la FCAFF ont pour objectifs de collecter, inventorier, préserver, restaurer le film et le non-film dans une perspective patrimoniale. Ils ont en outre la mission de valoriser leurs collections et de sensibiliser le public à l'histoire et l'esthétique du cinéma.



▪ **Fédération internationale des archives du film (FIAF)**

Créée en 1938, elle regroupe aujourd'hui plus de 150 membres venant de plus de 77 pays qui collectent, restaurent et valorisent des films et documents relatifs à l'histoire du cinéma, de ses débuts jusqu'à nos jours.

fiaf

- La Cinémathèque de Bretagne est adhérente de la FIAF depuis 1993. Elle est la première cinémathèque régionale française à faire partie de cette organisation.

▪ **Professionnels de l'image et des archives de la francophonie (Piafimages)**

Piafimages prend en 2006 la suite de FOCAL-France, structure créée en 1999. L'association, initialement connue sous l'acronyme P.I.A.F., offre aux centres d'archives audiovisuelles et à leurs principaux utilisateurs, les documentalistes-recherchistes, un lieu d'échanges autour de thématiques communes, que rejoignent des producteurs et autres acteurs des métiers de l'audiovisuel.

- **Association des archivistes français (AAF)**

Fondée en 1904, l'Association des archivistes français (AAF) regroupe aujourd'hui plus de 2900 professionnels des archives du secteur public comme du secteur privé.

Consciente du défi que représente dans le monde contemporain la maîtrise de la production documentaire et de l'information qu'elle renferme, désireuse de faire entendre la voix de la profession face aux défis qui se présentent à elle, l'Association a pour objet l'étude des questions intéressant les archives et les archivistes, ainsi que la promotion et la défense des intérêts de la profession, par tous les moyens appropriés. Elle se définit ainsi comme un organe permanent de réflexion, de formation et d'initiative au service des sources de notre mémoire, celles d'hier comme celles de demain.

CULTURE EN BRETAGNE

- **Bretagne Culture Diversité (BCD)**

Association pour la promotion et la diffusion de la matière culturelle et des savoirs de Bretagne ainsi que de la diversité culturelle, à l'échelle des cinq départements de la Bretagne historique. BCD anime le projet Bretania, portail des cultures de Bretagne, qui rassemble de très nombreux documents culturels et patrimoniaux conservés et diffusés par différents acteurs du territoire.

- La Cinémathèque de Bretagne fait partie des 29 sites moissonnés par Bretania ;
- La Cinémathèque de Bretagne est représentée au conseil d'administration.



- **Conseil culturel de Bretagne**

Le Conseil culturel de Bretagne est une assemblée consultative créée en 2009 par le Conseil régional de Bretagne. Ses 70 membres représentent les principaux acteurs de la vie culturelle, artistique, patrimoniale et linguistique du territoire. Il est consulté par le Conseil régional sur toute question traitant de la culture de Bretagne, son identité culturelle et de son rayonnement. Le Conseil rend des avis, remet des contributions, réalise des études.

- La Cinémathèque de Bretagne est représentée au sein de la commission *Patrimoine, sports et tourisme*.



CINÉMA ET AUDIOVISUEL

- **Films en Bretagne - Union des professionnels**

Créée en 1999, cette fédération réunit et représente les professions de l'audiovisuel du cinéma en Bretagne, avec pour vocation de favoriser le développement de la production et de la création audiovisuelles et cinématographiques en région.

- Lors de dernières Rencontres de Films en Bretagne (en octobre), la Cinémathèque de Bretagne a de nouveau proposé deux ateliers au sein du Workshop *Filière et diffusion* autour du thème Conservation, valorisation et visibilité des œuvres d'initiative régionale ;
- La Cinémathèque de Bretagne est membre du collège des acteurs culturels et membre du conseil d'administration.



- **Comités de lecture FALB (depuis 2016) et FACCA (depuis 2021)**

Le Conseil Régional de Bretagne aide la création audiovisuelle et cinéma grâce à deux dispositifs, le FACCA (Fonds d'Aide à la Création Cinématographique et Audiovisuelle) et le FALB (Fond Aide à la Langue Bretonne). Les aides sont attribuées après lecture et sélection de dossiers par des comités de lecture, dans lesquels la Cinémathèque de Bretagne est représentée.

LE BILAN SOCIAL

EFFECTIF ET EMBAUCHES

Au 31 décembre 2022, l'équipe de la Cinémathèque de Bretagne se compose de 11 salarié.es permanent.es en contrat à durée déterminée ou indéterminée.

La mission de documentation pérennisée en octobre 2021 par la création d'un poste de documentaliste à temps partiel (passage en CDI) a été sanctuarisée à temps plein à partir de septembre 2022.

Deux salarié.es ont quitté l'association, dont un a été remplacé en contrat à durée indéterminée à temps plein.

Durant l'année 2022, deux salariées ont été recrutées pour des contrats à durée déterminée à temps plein afin de remplacer respectivement une salariée en congé maternité et une salariée en congé sans solde. Une salariée a été recrutée en renfort au regard d'un accroissement significatif lié à la sécurisation administrative et juridique de l'association.

En 2022, l'effectif total de la Cinémathèque de Bretagne correspond à **12,09 équivalents temps plein travaillés (ETP)**.

Répartition en ETP

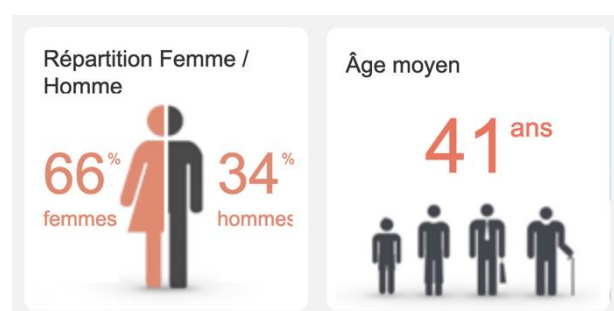
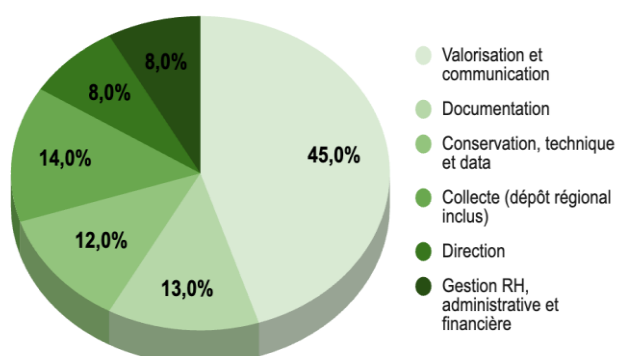

ORGANISATION DU TRAVAIL

Le règlement intérieur, approuvé par l'assemblée générale en septembre 2021, est toujours en application sans modification.

L'accord d'entreprise sur l'aménagement du temps de travail et le télétravail, signé le 14 décembre 2021 et mis en application au 1^{er} janvier 2022, a fait l'objet d'un comité de suivi composé de salariées, de la représentante du CSE, de la directrice et du président. Quelques modifications mineures ont été apportées au texte, dont la version mise à jour a été publiée et validée par l'inspection du travail en décembre 2022.

FORMATION PROFESSIONNELLE

Il est important de souligner que l'année 2022 est marquée par la **construction d'une formation sur-mesure avec l'Université de Bretagne Ouest-ISB (Image & Son Brest) pour le technicien archiviste** afin de développer une nouvelle compétence de **restauration du son associé aux images**. Cette formation a débuté en octobre

2022 et s'est poursuivie jusqu'en mai 2023. Elle s'accompagnera de stages pratiques et de formations courtes complémentaires. L'objectif est de créer une cellule de restauration du son associé aux images à compter du premier semestre 2024.

▪ **FORMATIONS SUIVIES EN 2022**

INTITULÉ DE LA FORMATION	ORGANISME	NOMBRE DE SALARIÉ·ES	DURÉE
Contrat et paies dans la branche Eclat	Adoes	1	3 jours
Sauveteur Secouriste du travail	Greta Bretagne Occidentale	5	2 jours
Formation modulaire licence image et son	Université Bretagne Occidentale-ISB	1	110 heures
Remise à niveau SSIAP 1	Greta Bretagne Occidentale	1	3 jours
Rencontres Inédits 2022 à Saint-Etienne	Inédits	3	2 jours
Formation web sémantique	Logilab	1	4 jours

Annexe 1 – Note du 9 juillet 2022 au comité de suivi

Conservation des collections de la Cinémathèque de Bretagne

Mesures d'urgence sanitaire et espaces de conservation

I. Une situation d'urgence sanitaire partagée avec le Conseil de surveillance

Lors du **Conseil de surveillance du 13 juin 2022**, un nouveau point d'alerte a été fait sur les conditions de conservation des collections des films et des appareils de la Cinémathèque de Bretagne. L'instabilité climatique des deux espaces de réserve ainsi que le manque de place mettent en péril la conservation des collections.

Depuis plusieurs années, il est observé une augmentation significative de films argentiques atteints par le **syndrome du vinaigre**. En outre, des **moisissures** prolifèrent tant sur les films (argentiques et vidéos) que sur les appareils. Enfin, ces derniers subissent des **dégradations structurelles** en fonction des matériaux qui les composent (bois, métaux, tissus).

À la demande des membres du Conseil de surveillance (Ville de Brest, Conseil départemental du Finistère, Conseil régional de Bretagne, Centre national du cinéma et de l'image animée), la présente note a pour objectif de :

- **détailler les actions préventives et curatives** à mettre en œuvre de façon urgente ;
- **établir une première estimation des espaces** nécessaires à la Cinémathèque en vue de la création d'un centre de conservation mutualisé avec le Musée des Beaux-Arts de Brest.

I. Mesures préventives et curatives immédiates et à court terme

A. Traitement des films argentiques atteints par le syndrome du vinaigre

Le récolement, finalisé en mai 2022, a permis d'identifier que 2,4% des films argentiques sont atteints par le syndrome du vinaigre à un stade critique.

Une première réponse à la sauvegarde de ces films a été de les intégrer au plan de numérisation en tant qu'urgence sanitaire pour qu'ils soient prioritairement numérisés.

En parallèle, il est nécessaire d'isoler ces éléments dans un espace à basses température et hygrométrie. L'objectif est, d'une part, d'éviter toute propagation aux autres éléments argentiques et, d'autre part, de ralentir le processus de dégradation. Actuellement, seul un coffre sans système propre de climatisation permet d'isoler à peine 1 m³ de films vinaigrés.

→ **Besoin à court terme : un espace de 30 m²** exclusivement réservé aux films atteints par le syndrome du vinaigre et équipé d'une station de climatisation mobile.

B. Traitement de l'infestation des moisissures sur les films argentiques, les vidéos et les appareils

Le récolement a révélé l'existence de moisissures sur différents éléments des collections : films argentiques, vidéos et appareils.

En tout état de cause, l'accélération du développement des moisissures provient de l'absence de matériel de climatisation dans l'espace de conservation des appareils, et d'un matériel inadapté et sous-dimensionné pour assurer la stabilité climatique de l'espace de conservation des collections des films (argentiques/vidéos).

→ **Besoin à court terme : un protocole de traitement des moisissures doit être établi.** À cette fin, il serait essentiel de bénéficier de **l'expertise du CNC** afin d'établir un **diagnostic sanitaire des collections** et définir des **actions ciblées** par type d'éléments pour remédier à cette infestation.

C. Saturation de l'espace de conservation des films

Un plan de tri et d'élimination est en cours et permet d'avoir une gestion raisonnée des espaces. Toutefois, tous les rayonnages sont actuellement utilisés et des dépôts doivent être refusés par manque d'espace.

→ **Besoin à court terme** : tant en raison de normes climatiques différenciées que d'encombrement des espaces, il serait nécessaire de bénéficier d'**un espace de 100 m² dédié aux vidéos** qui sont le plus souvent les dépôts les plus volumineux (dépôts professionnels).

II. Pour un centre de conservation mutualisé avec le Musée des Beaux-Arts de Brest

Dans le cadre de la mise en œuvre de son nouveau projet scientifique et culturel, le Musée des Beaux-Arts de la ville de Brest a engagé une réflexion, d'une part, sur la rénovation des espaces de présentation de ses collections et, d'autre part, sur la construction de nouvelles réserves.

Le Musée des Beaux-Arts de la ville de Brest et la Cinémathèque de Bretagne partagent des problématiques communes de conservation qui conduisent à vouloir s'engager dans la construction de réserves mutualisées, et ce, dans **une logique d'économie de coûts d'investissement et de fonctionnement.**

En vue d'intégrer les espaces de conservation de la Cinémathèque de Bretagne à l'étude de programmation commandée par la ville de Brest, il a été demandé d'établir une première estimation des besoins.

A. Descriptif des espaces actuels utilisés par la Cinémathèque de Bretagne

Les collections de la Cinémathèque de Bretagne sont réparties dans **trois lieux distincts** :

- **Kerros** : hangar sur le parvis de la gare SNCF où sont conservés les 1791 appareils ainsi que des archives papier, des revues et des livres ;
- **Guyader** : sous-sol du Quartz aménagé en espace de réserve pour la collection des films argentiques et analogiques (50 000 éléments) ;
- **Bâtiment de la Cinémathèque de Bretagne** : 3 espaces sont utilisés comme des zones tampons pour tous les dépôts provisoires en attente de traitement (4 000 éléments).

Lieu de conservation	Collection	Superficie en m ²	Métrage en mètre linéaire	Mobilier
Kerros	Appareils	176	510	Rayonnages fixes : hauteur de 3m50 avec une hauteur de travail de 4m. Les objets volumineux dépassant 1m de hauteur occupent environ 60 m linéaires à même le sol.
Kerros	Non films	56	101	Rayonnages fixes
Guyader	Films argentiques	350	951	Rayonnages fixes
Guyader	Films analogiques		870	Rayonnages fixes

Bâtiment CDB – RDC <i>Zones tampon Nord et Sud</i>	Dépôts provisoires <i>Films analogiques et appareils</i>	20	350	Absence de rayonnage
Bâtiment CDB <i>Sous-sol</i>	Dépôts provisoires <i>Films argentiques</i>	10	54	Rayonnages fixes
	TOTAL	612 m²	2 836 ml	

B. Estimation des besoins de la Cinémathèque de Bretagne

A. Les espaces de conservation préventive et curative

Des espaces dédiés à la conservation préventive et curative sont nécessaires pour une gestion raisonnée des collections sur le long terme. Ces espaces permettent d'analyser et de traiter, d'une part, les nouveaux éléments avant leur intégration dans les collections, et d'autre part, les éléments déjà intégrés dans les collections.

Type d'espace	Superficie en m ²
1 espace de tri, dépoussiérage et reconditionnement	30
1 espace de quarantaine pour les films argentiques et les vidéos	30
1 espace de quarantaine pour les éléments non films	20
1 espace pour les dépôts provisoires des films argentiques	15
1 espace pour les dépôts provisoires des vidéos	30
1 zone d'anoxie	10
1 espace de prise de vue	20
TOTAL	155 m²

A. Les réserves

Il est requis de conserver dans des espaces différents les films argentiques, les vidéos et les appareils dans la mesure où les normes de conservation ne sont pas les mêmes (hygrométrie et température).

Type de réserve	Superficie en m ²	Mobilier
Films argentiques	300	Rayonnages mobiles
Vidéos	100	Rayonnages mobiles ou fixes
Appareils	300	Rayonnages fixes
Archives papier	50	Rayonnages mobiles ou fixes
TOTAL	750 m²	

Annexe 2 – Liste non exhaustive des interventions dans les médias

DATE	SUJET	MÉDIA	LIEN
28/02	Chronique Bonjour Bretagne / <i>Mission E-ty</i>	Tébéo	https://www.tebeo.bzh/replay/255-bonjour-bretagne/11293850
16/03	JT 12/13 (<i>Mission E-Ty</i>)	France 3 Bretagne	
28/03	Chronique Bonjour Bretagne / l'Algérie	Tébéo	https://www.tebeo.bzh/replay/255-bonjour-bretagne/11332530
07/04	Diff avril (bzhg)	Arvorig FM	
12/04	<i>Au temps des gitans et des tsiganes</i>	RCF	
11/05	Nuit des Musées AD44 (bzhg)	Radio Naoned	
25/04	Chronique Bonjour Bretagne / La collecte	Tébéo	https://www.tebeo.bzh/replay/255-bonjour-bretagne/11380921
23/05	Chronique Bonjour Bretagne / Les archives revisitées	Tébéo	https://www.tebeo.bzh/replay/255-bonjour-bretagne/11417117
20/06	Chronique Bonjour Bretagne / Le cinéma et la mer	Tébéo	https://www.tebeo.bzh/replay/255-bonjour-bretagne/11458327
30/06	Vous êtes formidables / Cinéma amateur	France 3 Bretagne	
13/09	Chronique Bonjour Bretagne / Le patrimoine immatériel	Tébéo	https://www.tebeo.bzh/replay/255-bonjour-bretagne/11559603
15/09	JEP visite breizhoneg	France Bleu Breizh Izel	
16/09	JEP visite bzhg	Arvorig FM	
11/10	Résidence 44 (BZHG)	Radio Naoned	https://radiobreizh.bzh/episode/53285
22/11	Chronique Bonjour Bretagne / le Fest-noz	Tébéo	
22/11	Présentation cinémathèque et programmation 2022/23	Radio U	
06/12	Chronique Bonjour Bretagne / Le 9,5	Tébéo	https://www.tebeo.bzh/replay/255-bonjour-bretagne/11650589

La Cinémathèque de Bretagne est soutenue par

